

Lansinoh®

# SMARTPUMP 2.0

---

Double Electric Breast Pump



**INSTRUCTIONS FOR USE**

## Indication for Use

The Lansinoh® Smartpump 2.0 Double Electric Breast Pump is intended to express and collect the breastmilk of a nursing woman for the purpose of feeding collected breastmilk to a baby. There are no known contraindications. The Smartpump 2.0 is intended for a single user.

## Important Safeguards

### Read All Instructions Before Using

Before first use, sanitize all parts that will come into contact with milk according to instruction on pg 10, section 3.1. Before each use visually inspect the individual components for cracks, chips, tears, discoloration, or deterioration. In the event that damage to the device is observed, please discontinue use until the parts have been replaced.

**Danger** To reduce the risk of electrocution:

- Always unplug this product immediately after using.
- Do not use while bathing.
- Do not place or store this product where it can fall or be pulled into a tub or sink.
- Do not place or drop pump into water or other liquid.
- Do not reach for an electrical product that has fallen into water. Unplug immediately.

### Warning:

The Lansinoh® Smartpump 2.0 Double Electric Breast Pump is a personal care item. To prevent cross contamination/infection, the Smartpump 2.0 tubing and breastmilk expression set should never be shared between mothers or re-sold from one mother to another. Each user should use her own Smartpump 2.0.

If you are a mother who is infected with Hepatitis B, Hepatitis C or Human Immunodeficiency Virus (HIV), pumping breastmilk using the Lansinoh® Smartpump 2.0 Double Electric Breast Pump will not reduce or remove the risk of transmitting the virus to your baby through your breastmilk.

When using electrical products, especially when children are present, basic safety precautions should always be maintained.

### To reduce the risk of burns, electrocution, fire, or injury to persons:

- This product should never be left unattended when plugged in.
- Close supervision is necessary when this product is used near children.
- Use this product only for its intended use as described in this manual. Do not use attachments not recommended by the manufacturer.
- Repairs must be performed only by an authorized service agency. Do not repair yourself! No modifications to the device are permitted.
- Never operate this product if it has a damaged cord or plug, if it is not working properly, if it has been dropped or damaged, or dropped into water.
- Keep the cord away from heated surfaces.
- Never use while sleeping or drowsy.
- Never drop or insert any object into any opening or tubing.
- Do not use this product if it is broken or any parts are missing.
- Do not allow small children or pets to play with the pump unit, AC adapter, etc.
- Do not use outdoors with the AC adapter or operate where aerosol spray products are being used or where oxygen is being administered.

### Caution:

If you feel pain in your breast or nipple during operation, turn the pump off or slide a finger between the flange and your breast to immediately break the suction. If irritation or discomfort occurs, discontinue use and see a doctor.

**Save These Instructions** along with your receipt for future reference.

## Congratulations!

Your decision to provide your baby with breastmilk, even if you need to be apart, is one of the most precious gifts you can give your baby. The Lansinoh® Smartpump 2.0 is a safe, efficient, and effective choice for mom's who need to pump regularly.

## Contents Page

1. Quick Start Guide	5-6
2. Pump Diagram	7-9
2.1 Basic Controls, Display and Features	
2.2 Lansinoh® Smartpump 2.0 Breast Pump Parts	
3. Cleaning Instructions	10-11
3.1 Before First Use	
3.2 Cleaning and Sanitization After Each Use	
3.3 Before Each Use	
4. Assembly	12-14
4.1 Assembling the Breastmilk Expression Set	
4.2 Connecting the Breastmilk Expression Set	
4.3 Connecting for Single Pumping	
5. Using the Lansinoh® Smartpump 2.0	15-18
5.1 Power Options	
5.2 Getting Started	
5.3 2-Phase Technology with Automatic Memory Function	
5.4 Customization for Comfort and Efficiency	
5.5 Completing your Pumping Session	
6. Pumping Tips	19
7. Troubleshooting	20
8. Breastmilk Storage Guidelines	21
9. Lansinoh® Bottle With NaturalWave® Nipple	22
10. Technical Data	23
11. Warranty	24-27

## PLEASE DO NOT RETURN THIS PUMP TO THE RETAILER.

### Lansinoh's dedicated Customer Service team is here to help.

If you experience any issues with your Lansinoh® Smartpump 2.0 breast pump please call **800-292-4794** or email [customerservice@lansinoh.com](mailto:customerservice@lansinoh.com), Monday - Friday 8am-8pm EST.

## 1. QUICK START GUIDE

### Do NOT wash or sanitize tubing

Before first use, sanitize all parts that will come into contact with milk according to instruction on pg 10, section 3.1.

### Please carefully read all instructions prior to use

## Assembly

See detailed instruction on pgs 12-14. Proper assembly is essential to ensure proper function and suction.



**1** Insert purple diaphragm with arrows pointing forward



**2** Attach clear cover and twist so tubing connector faces back



**3** Attach flange



**4** Insert valve



**5** Attach bottle



**6** Attach tubing



**7** Secure Y connector

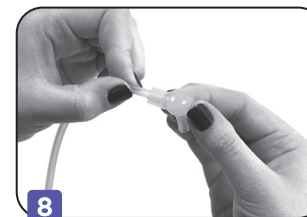

**8** Secure pump connector



**9** Attach to pump base

Connect pump to power using AC Adapter or six AA Alkaline Batteries (not included)

## Getting Started

Hold breastmilk expression set to your breasts so that the nipple is aligned to extend straight toward the nipple tunnel of the breast flange, ensuring there are no gaps for air to enter. Make sure set is tilted slightly downward to allow milk to flow into bottles.

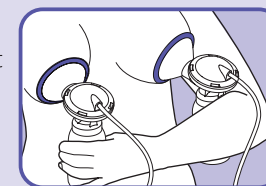

## 2-Phase Technology Using Let-Down and Expression Phases

Press the power button  to start the pump in let-down phase. 

Let-down phase will run automatically for two minutes.

To begin expression phase sooner, press the let-down/expression toggle button  to move to the expression phase. Press the let-down/expression toggle button again at any point to switch back to let-down phase.

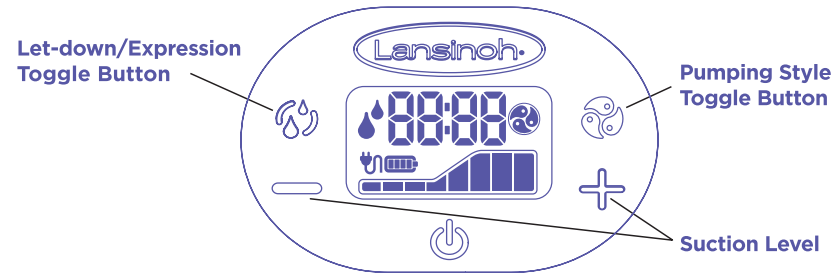

## Customization for Comfort and Efficiency



### Pumping Style Selection

Every baby feeds differently. The Smartpump 2.0 offers three different pumping styles to choose from, allowing you to choose the option that is most like your baby's feeding pattern. Change the pumping style using the style mode toggle button  to find the pumping style that works best for you.



**NOTE:** When you turn the pump on for the very first time it starts in let-down mode, suction level 5. When you switch to the expression mode the pump will start in style 2, suction level 3.

### Adjusting Suction Levels

Increase or decrease the suction to the maximum level that you find comfortable. Increase suction by pressing the  button. Decrease suction by pressing the  button.

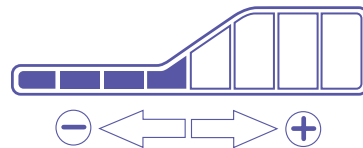







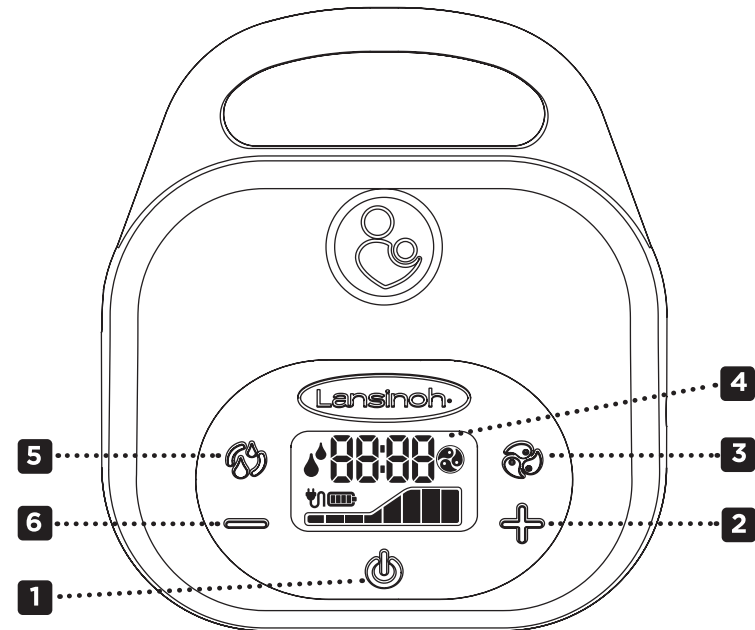



**NOTE:** When increasing suction, the target suction level will flash, and the pump will slowly increase suction. The flashing will stop once the target level has been reached.

Lansinoh® is here to support you. If you have questions, please do not hesitate to **contact us at (800) 292-4794.**

## 2. PUMP DIAGRAM



### 2.1 Basic Controls, Display and Features

- |  |  |
|--|--|
| 1. Power, On/Off button                     | 7. Let-Down/Expression Phase Indicator  |
| 2. Suction Level Increase Control Button    | 8. Time Display  |
| 3. Pumping Style Toggle Button             | 9. Pumping Style Indicator               |
| 4. LCD Display   | 10. AC Power Indicator                  |
| 5. Let-Down/Expression Toggle Button      | 11. Battery Power Indicator             |
| 6. Suction Level Decrease Control Button  | 12. Suction Level Indicator             |

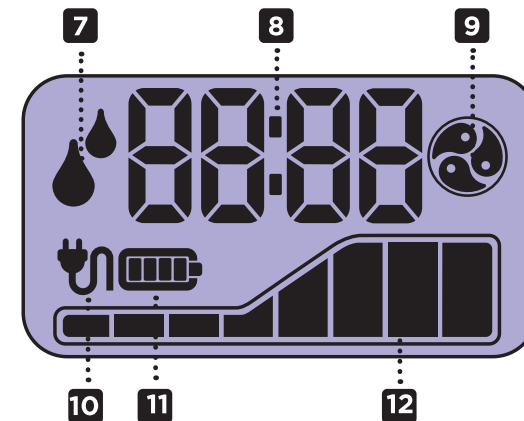



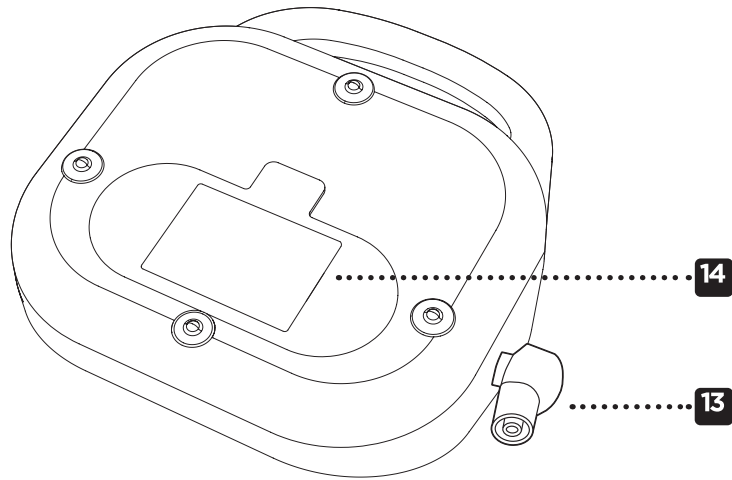

13. Tubing input

14. Battery compartment for 6 AA batteries (not included)

15. AC adapter input

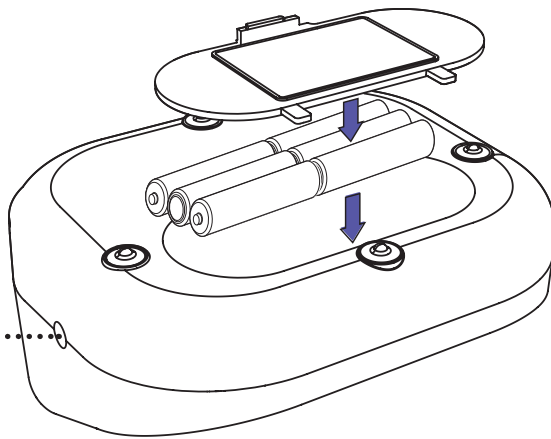

**AA Battery Compartment**  
(underneath pump)

**AC Adapter**

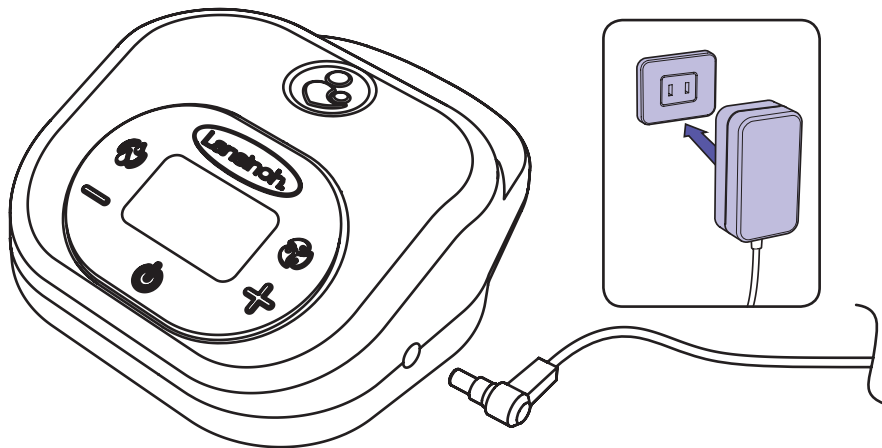

## 2.2 Lansinoh® Smartpump 2.0 Breast Pump Parts

Item	Item Number
A. Smartpump 2.0 Tubing	#53403
A1 Silicone Tubes 300 mm (2)	
A2 Silicone Tube 600 mm	
A3 Smartpump 2.0 Tubing Y Connector	#53405
A4 Smartpump 2.0 Pump Connector	#53453
B. Breastmilk Expression Set Includes:	
B1 ComfortFit® Breast Flange 25mm (2)	#50408
B2 ComfortFit® Breast Flange 30.5mm (2)	#53408
B3 Smartpump 2.0 Breast Flange Body (2)	#53454
B4 Smartpump 2.0 Diaphragm (2)	#53402
B5 Smartpump 2.0 Diaphragm Cap (2)	#53410
B6 White Valve (2 + 2 extra)	#53401
B7 5 oz (150 ml) Bottle (2)	#53451
B8 NaturalWave® Slow Flow Nipples (1)	#71027
C. Storage Lids (2)	#53450
D. Smartpump 2.0 AC Adapter/power cord	#50409
E. Wide Neck Bottle Holder (2)	#53452

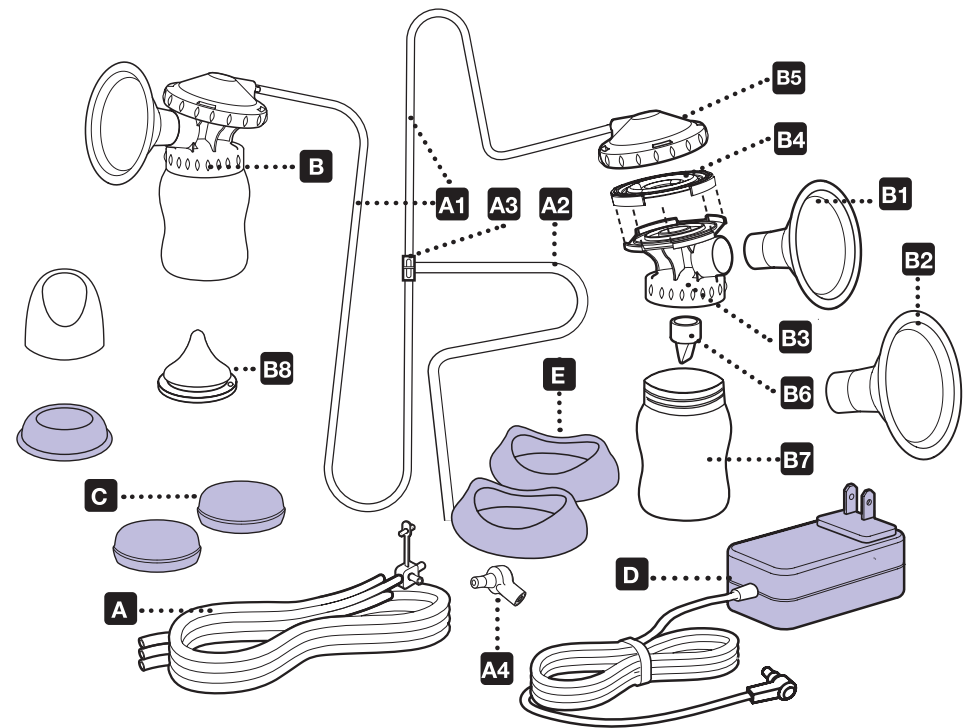

Two extra white valves are included.  
To order replacement parts please visit [www.Lansinoh.com](http://www.Lansinoh.com)

**WARNING:** To prevent cross contamination/infection, the Smartpump 2.0 tubing and breastmilk expression set should never be shared between mothers or re-sold from one mother to another. Each user should use her own Smartpump 2.0 tubing and breastmilk expression set.

### 3. CLEANING INSTRUCTIONS

Unless otherwise instructed by your healthcare provider, follow these sanitizing and cleaning instructions.

**WARNING:** To prevent cross contamination/infection, the Smartpump 2.0 tubing and breastmilk expression set should never be shared between mothers or re-sold from one mother to another. Each user should use her own Smartpump 2.0.

**Do not boil or wash tubing or connectors!**

**When sanitizing parts, use enough water to keep parts afloat!**

#### 3.1 Before First Use

1. Always wash and dry hands thoroughly with soap and water before handling the breastmilk expression set.
2. Disassemble the breastmilk expression set and place parts in a large pot.
3. Cover the parts in water making sure there is room for all of the parts to float freely in the pot.
4. Bring the water to a boil and allow the parts to boil for 5 minutes.
5. After boiling remove the parts from the pot with tongs and place on a clean towel to dry, covering the parts with a second towel.
6. Allow the parts to dry completely before assembly and use. Partially dried parts may affect the operation of the pump.
7. Once parts are dry they can be stored in a clean plastic bin with a lid or in a clean plastic zipper bag.

#### 3.2 Cleaning after Each Use

1. Disassemble the breastmilk expression set, setting aside the tubing and connectors.
2. Rinse all parts with cold water immediately after each use. Place pump parts in a clean wash basin used only for washing infant feeding equipment. Do not place pump parts directly in the sink, because germs in sinks or drains could contaminate the pump.
3. Hand wash all parts of the breastmilk expression set using warm soapy water. A nipple brush may be used to scrub the hard plastic pieces of the breastmilk expression set, but should not be used on the soft silicone valve or diaphragm.
4. Rinse parts with running clean, warm water, or by submerging in fresh water in a separate basin that is used only for cleaning infant feeding items.
5. Place pump parts on a clean, unused dish towel or paper towel in an area protected from dirt and dust. Do not use a dish towel to rub or pat items dry. Allow the parts to dry completely before assembly and use. Partially dried parts may affect the operation of the pump.

6. Once parts are dry they can be stored in a clean plastic bin with a lid or in a clean plastic zipper bag.
7. Clean wash basin and bottle brush. Rinse them well and allow them to air-dry after each use. Wash them by hand or in a dishwasher at least every few days.

#### For daily sanitization:

1. Place clean parts in a pot and cover with water making sure there is room for all of the parts to float freely in the pot.
2. Bring the water to a boil and allow the parts to boil for 5 minutes.
3. After boiling remove the parts from the pot with tongs and place on a clean towel to dry, covering the parts with a second clean towel. Place wash basin and bottle brush on a clean, unused dish towel or paper towel in an area protected from dirt and dust. Do not use a dish towel to rub or pat items dry because doing so may transfer germs to the items.
4. Allow the parts to dry completely before assembly and use. Partially dried parts may affect the operation of the pump.

#### 3.3 Before Each Use

1. Always wash and dry hands thoroughly with soap and water before handling the breastmilk expression set.
2. Before assembling the breastmilk expression set, be sure that all of the parts are completely dry.
3. Visually inspect the individual components for cracks, chips, tears, discoloration or deterioration. These may affect the functionality of the pump.
4. Inspect the tubing. If you find condensation in the air tube, wash and dry it immediately or replace the tubing. If you see breastmilk inside the tubing or tubing connectors do not attempt to wash, clean or sanitize the tubing or tubing connectors. Instead contact the manufacturer.
5. Should you have any questions or concerns about your parts please contact Lansinoh® at **800-292-4794** for further guidance.
6. To purchase replacement parts for your pump please visit **[www.Lansinoh.com](http://www.Lansinoh.com)**

## 4. ASSEMBLY

### 4.1 Assembling the Breastmilk Expression Set

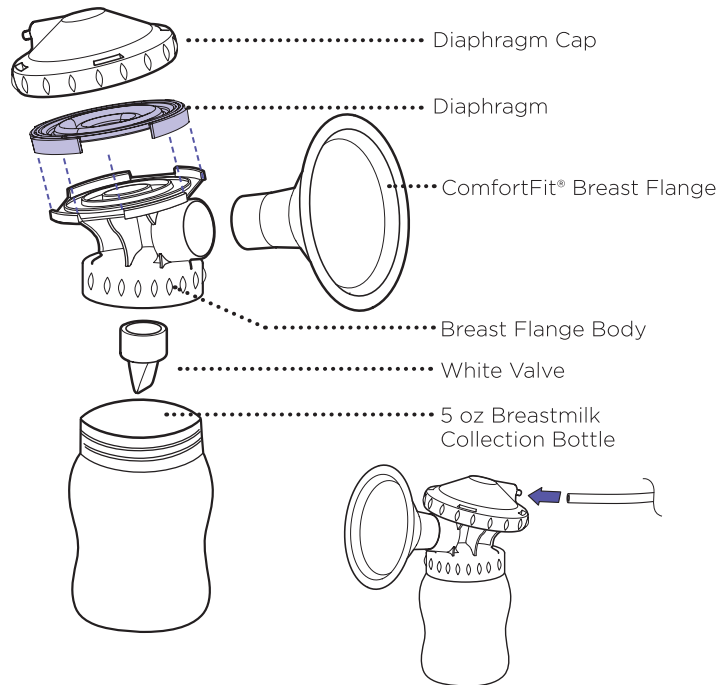

**1.** Place purple silicone diaphragm, arrow side up, on top of breast flange body. Ensure diaphragm fits securely between rims of breast flange body and arrows point toward breast flange.



**2.** Place clear diaphragm cap over breast flange body and twist to secure so that the tubing portal is facing the back of the pump.

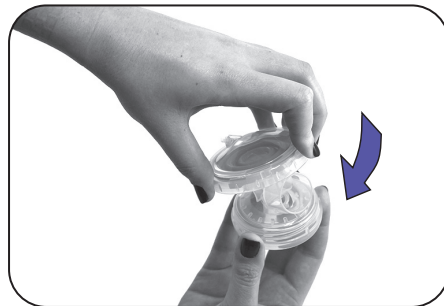

**3.** Firmly push ComfortFit® Flange into breast flange body.

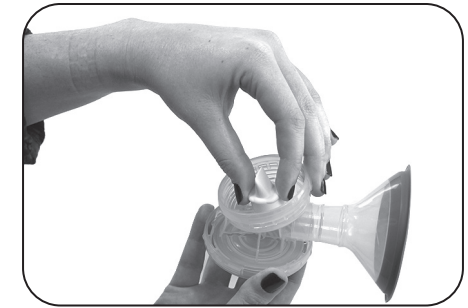

**4.** Holding the base of the white valve, gently secure the valve into the bottom of the breast flange body.

**NOTE:** Use care when handling and cleaning the small white valve.



**5.** Screw collection bottle onto breast flange body.



**6.** Attach end of 300 mm tubing to back of diaphragm cap. Ensure that tubing is pushed all the way to the base of the attachment port and completely covers it.

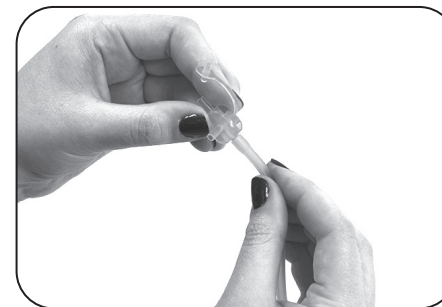

**7.** Attach other end of 300 mm tubing to tubing Y connector.



**8.** Repeat assembly process for second breast flange body.

## 4.2 Connecting the Breastmilk Expression Set

Once Breastmilk Expression Set is assembled, connect to pump base:

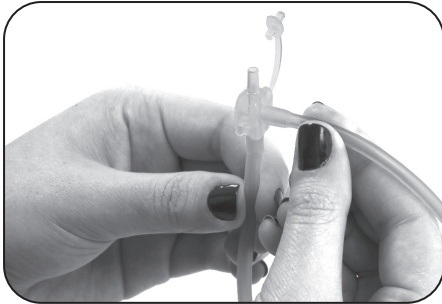

1. Secure one end of 600 mm tubing to tubing Y connector.



2. Secure other end of 600 mm tubing firmly to the pump connector.



3. Insert pump connector into opening on left side of pump.

## 4.3 Connecting for Single Pumping



1. Remove one of the 300 mm tubing from the tubing Y connector.



2. Secure plug into open outlet of tubing Y connector.

## 5. USING THE LANSINOH® SMARTPUMP 2.0 DOUBLE ELECTRIC BREAST PUMP

### 5.1 Power Options

The pump may be operated using the following power supply modes:

#### AC Adapter

1. Connect the AC adapter to the power receptacle located on the right side of the pump. Plug the AC adapter into an available electrical outlet.
2. Electrical safety can only be achieved when the breast pump is connected to the AC power adapter supplied with the product. (See "Technical Data" section, page 23)

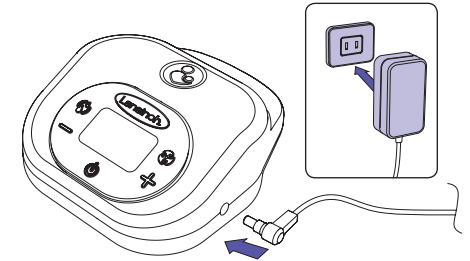

#### AA Alkaline Batteries (not included)

1. Make sure the batteries are inserted correctly according to the polarity (+) and (-) as indicated.
2. Close the compartment by gently pressing the cover until it snaps into place.
  - Remove batteries if pump is not in use for a long period of time.
  - Dispose of batteries according to regulations for environmental protection and recycling.
  - Replace batteries as a simultaneous set. Do not mix old and new batteries.
  - Do not mix alkaline and standard (carbon-zinc) batteries.
  - If batteries are in the pump, but AC adapter is in use, the pump will use the adapter to power the pump, not the batteries.

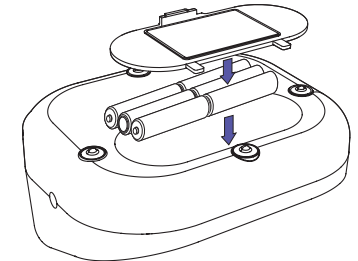

For the most economical use, we recommend using your pump with the AC adapter provided. Your AC adapter is a universal AC plug adapter type and can be used with 100 Vac to 240 Vac systems with 50Hz and 60Hz mains.



## 5.2 Getting Started

If possible, wait until your breastmilk supply and breastfeeding are well established. This is normally at least 3-4 weeks after birth, unless otherwise advised by your healthcare provider.

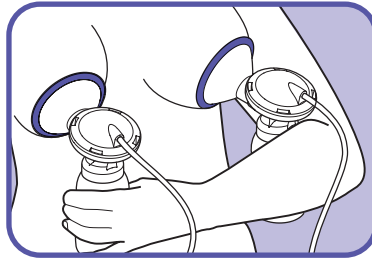

1. Hold the breastmilk expression set to your breasts so that the nipple is aligned to extend straight toward the nipple tunnel of the breast flange.
2. Make sure the breast completely fills the breast flange so that a vacuum is formed and no air escapes.
3. The breastmilk expression set and nipple tunnel should tilt slightly downward to allow milk to flow naturally toward the bottle.

If you experience friction or discomfort on your nipples, you may need a different size flange. Larger size flanges are available. For more details, **please call 800-292-4794** or visit **www.Lansinoh.com**

## 5.3 2-Phase Technology with Automatic Memory Function

### Using Let-Down and Expression Phases

1. Press and hold the on/off button to turn the pump on. The Lansinoh® Smartpump 2.0 will always start in the let-down phase.  
**NOTE: When you turn the pump on for the very first time it starts in let-down phase, suction level 5.**
2. After two minutes, the let-down phase will automatically change to the expression phase.  
**NOTE: When you switch to the expression mode for the very first time the pump will start in pumping style 2, suction level 3.**
3. If you prefer to bypass the pre-set two minute let-down phase or your milk lets down sooner than two minutes, press the let-down/expression toggle button to move to the expression phase.
4. Automatic memory function will save the last pumping style and suction level for each phase. However, the suction level will gradually build to the last used setting for a more comfortable pumping experience.

The style mode indicator will appear in the display to signify that you are in the expression phase.

## 5.4 Customization for Comfort and Efficiency

### Using Customizable Pumping Styles

#### Choose Your Pumping Style

Each baby is unique – right down to the way he or she feeds. The Lansinoh® Smartpump 2.0 offers three different pumping styles to choose from – so you can select the one that most closely matches your baby’s feeding pattern.

	<b>Pumping Style 1</b>	
	<b>Pumping Style 2</b>	
	<b>Pumping Style 3</b>	



1. With the pump in expression mode, select the pumping style that is most comfortable and efficient for you by pressing the pumping style toggle button .
2. Pressing the button again will select the next pumping style.  
**NOTE: The pumping style toggle button only functions when the pump is in expression mode.**
3. The mode will be indicated on the LCD display by the pumping style mode indicator.

As your baby grows, you may find that their feeding pattern changes. The customization features of the Smartpump 2.0 allow you to make adjustments so you’re always getting the best results.

## 5.4 Customization for Comfort and Efficiency (cont.)

### Tailor for comfort

Within each pumping style, there are eight levels of suction to choose from:

1. Adjust for stronger suction by pressing the suction level increase control button.   
**Whenever the pump is switching to higher suction levels (within a mode or when switching modes) the targeted level will flash. The pump will slowly transition to the higher suction level. The flashing will stop once the target level is reached.**
2. Adjust for lower suction by pressing the suction level decrease control button. 
3. The current suction level will be indicated by the number of dark bars on suction level indicator.

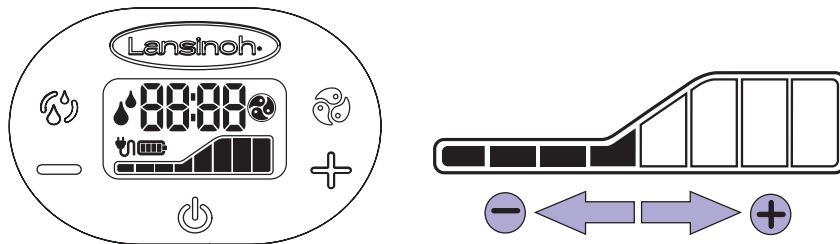

**NOTE:** If at any time the suction on your breast reaches uncomfortable levels, reduce the suction level by pressing the  button on the left side of the LCD screen or disconnect the tubing from its receptacle on the electric pump.

## 5.5 Completing Your Pumping Session

1. When a pumping session is finished, turn the pump off with the on/off button. 
2. After turning the pump off, the display will remain on for a few seconds.
3. Make sure there is no suction on the nipple(s) before removing the breast flanges from the breast. If necessary, break the suction by inserting a finger between the breast flange and the breast. Once the suction is broken, the flange can be removed safely.

**PLEASE NOTE:** The LCD display light will automatically switch off if no control buttons are pressed for 20 seconds in order to save power. If the pump unit is left on and unattended for more than 60 minutes, the control system will automatically power off. To turn unit back on, hold the power-on button for several seconds.

## 6. PUMPING TIPS

### Pumping Tips

The most important part of successful pumping is the ability to trigger the let-down reflex. This is when your milk begins to flow freely. Warm, wet compresses applied to the breasts and gentle, circular massaging of the breasts prior to and/or during a pumping session can help encourage this natural reflex. Thinking of or looking at your baby, or a photo of your baby if you are apart, can also be helpful. Some moms can achieve more than one let-down during a pumping session. You may be able to achieve a second by returning to the let-down phase by pressing the Let-down/Expression Toggle Button.

### How Long To Pump

Double pumping, compared to single pumping, will reduce the time you spend expressing your milk. Breastmilk is produced on a supply and demand basis. Expressing your breastmilk regularly will stimulate your body and help you maintain your milk supply. Just like with breastfeeding, it is not necessary to time your pumping sessions. As you get more experienced with pumping, you will get a better sense of the time it takes for your body to express your milk using a breast pump. If you have any breastfeeding or breast pump related questions, consult with an International Board Certified Lactation Consultant (IBCLC), breastfeeding counselor, or other healthcare provider such as your primary physician.

### Pumping and Feeding Tips

- You may pump one breast while nursing the baby on the other. This allows you to maximize pumping effectiveness using the let-down reflex stimulated by your baby's sucking.
- Always test the temperature of any liquid before feeding your baby.
- Do not let a child take a bottle to bed or self-feed for long periods.
- To prevent possible choking hazard, test strength of the feeding bottle nipple by pulling on the bulb portion. Discontinue use if any tear or crack appears.



## 7. TROUBLESHOOTING

### Troubleshooting the Lansinoh® Smartpump 2.0 Double Electric Breast Pump

#### Interruption of Electrical Service

The Smartpump 2.0 will shut off during a pumping session if the power source is changed while pumping.

This includes unplugging the power adapter or inserting the power adapter while pumping using batteries.

This safety feature is designed to prevent sudden changes in suction levels. If you lose power during a pumping session because you switched power sources mid-pumping session, simply press down on the power button to turn the pump back on.

If you experience an interruption in the normal operation of the electrical and/or mechanical function of the pump, simply do the following:

- Verify the power cord is still plugged in to the pump or the wall. If using batteries, verify all six batteries are fully inserted and none have come loose.
- If either the power cord or batteries became disconnected, fix the connection, and then press and hold the power button for two seconds to turn the pump back on.
- If the pump is shutting off and the adapter or batteries were firmly in place when this occurred, please contact Lansinoh Customer Service at **800-292-4794** or email [customerservice@lansinoh.com](mailto:customerservice@lansinoh.com).

#### Discomfort While Pumping

If you feel any discomfort, you may need a different size flange. Visit [www.Lansinoh.com](http://www.Lansinoh.com) or call **800-292-4794**.

#### Decreased Suction

If it feels like the suction has decreased, try the following:

- Remove the tubing from pump and place a finger over the tubing connector.
- If you feel suction, the pump is operating properly, but the breastmilk expression set may not be correctly assembled or the white valve may be damaged.
- Make sure the breastmilk expression set has been properly assembled. Check the assembly information in the section “Assembling the Breastmilk Expression Set,” page 12-14.
- Inspect the white valve for a tear or pinhole. This component is critical to achieving proper suction. Replace the white valve with one of the spare valves provided with the product.

- If no suction is felt on your finger, try unplugging the adapter from the electrical outlet, wait a few seconds, and plug it back into the electrical outlet.
- When single pumping, check the tubing connector on the front of the pump to make sure it is closed for single pumping. If open, close the connector.
- If double pumping, ensure that the breastmilk expression set is securely connected on both breasts before starting the pump.

#### Increased Suction Level for Single Pumping

If it feels like the suction is higher than usual when single pumping, check that the plug for the pipe is clean and that the airway in the plug is not blocked.

## 8. BREASTMILK STORAGE GUIDELINES

### Breastmilk Storage and Thawing Guidelines for Full-term Healthy Babies

Check with your healthcare provider or an International Board Certified Lactation Consultant for specific storage instructions. When freezing, store in the back of the freezer and do not store milk in the door as temperature can fluctuate as the door is opened and closed.

#### Guide to storing fresh breastmilk for use with healthy, full-term babies

Place	Temperature	How Long	Things to Know
Countertop, table	Room temperature (up to 77°F)	Up to 4 hours	Containers should be covered and kept as cool as possible. Covering the container with a clean cool towel may keep milk cooler. Throw out any leftover milk within 2 hours after the baby is finished feeding.
Refrigerator	40°F	Up to 4 days	Store milk in the back of the refrigerator. When at work, it's OK to put breastmilk in a shared refrigerator. Be sure to label the container clearly.
Freezer	0°F or colder	Within 6 months is best. Up to 12 months is acceptable	Store milk toward the back of the freezer where the temperature is most constant. Milk stored at 0°F or colder is safe for longer durations, but the quality of the milk might not be as high.

Source: Adapted from 7th Edition American Academy of Pediatrics (AAP) Pediatric Nutrition Handbook (2014); 2nd Edition AAP/American College of Obstetricians and Gynecologists (ACOG) Breastfeeding Handbook for Physicians (2014); Academy of Breastfeeding Medicine (ABM) Clinical Protocol #8 Human Milk Storage Information for Home Use for Full-Term Infants (link is external) (2017); CDC Human Milk Storage Guidelines (2018).

#### Date all breastmilk and use the oldest breastmilk first.

#### Thawing

Thaw frozen milk in the refrigerator or place the containers under cool running water, gradually warming the water until the milk is thawed. Thawed milk can be kept in a refrigerator for up to 24 hours.

**NOTE: DO NOT** refreeze milk once it is thawed.

Breastmilk is not homogenized and you may notice that it separates as it sits. Gently swirl thawed milk before feeding to baby to mix the layers that have separated. Breastmilk can vary in color and consistency depending upon the time of the day that the milk was expressed, what you have eaten, and the age of the baby at the time of pumping.

**NOTE: DO NOT MICROWAVE HUMAN MILK!** Microwaving alters the composition of the milk. Microwaving also may create “hot spots” in the milk that could burn the infant.

**NOTE: DO NOT** thaw breastmilk in hot or boiling water.

## 9. LANSINOH® BOTTLE WITH NATURALWAVE® NIPPLE

### Clinically Proven to Reduce Nipple Confusion in Breastfed Babies

The patented NaturalWave® Nipple enables baby to replicate natural sucking actions learned at the breast.



**Latching on**  
Baby's lips open outward and latch onto the areola



**Peristaltic “wave-like” tongue movement**  
Baby's tongue moves in “wave-like” motion to compress nipple and extract milk



**Swallowing**  
Back of baby's tongue rises, channeling the milk into the esophagus

Exclusive breastfeeding is recommended for at least 3-4 weeks if possible before introducing a bottle and nipple.

### Storage & Use

Prior to use, always inspect and pull the feeding nipple in all directions to check the product. Throw away at the first signs of damage or weakness. For safety and hygiene reasons, replace the nipple every 7 weeks.

### Cleaning

Before first use, boil all parts for 5 minutes to sanitize. Ensure all parts are completely covered in water and free floating. Always wash all components of the product immediately after each use. The feeding nipple can be washed in hot soapy water and rinsed in clean water. Dishwasher safe on top rack only. Do not clean with solvents or harsh chemicals.

### Assembly

Once thoroughly dry, insert feeding nipple through the top of the screw cap collar. Attach the screw cap collar securely onto the bottle neck. When carrying a full bottle, make sure it is closed with the collar in place, taking care to position the feeding nipple in the center of the collar to activate the “spill-proof” function of the product.

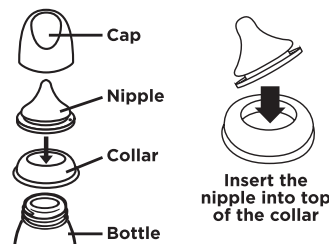

### Precautions

Do not leave bottle in direct sunlight, heat or disinfectant (sterilizing solution), as this may weaken the nipple. Do not clean with or allow feeding nipple to come into contact with solvents or harsh chemicals. Damage could result. Fill with the required amount of liquid and tighten the screw cap before using. Do NOT overfill. Heating in a microwave is

NOT recommended as it may produce uneven heating and high localized temperatures. If you choose to heat liquid this way, DO NOT SEAL BOTTLES. Swirl well before use, and always check the temperature before feeding baby. Hot or unevenly heated liquid may burn baby's mouth. Do not warm liquid by placing the bottle directly onto gas or electric rings, warming plates, in electric ovens, etc. Wash after every use. Some liquids and sterile solutions may make the silicone become opaque. This does not alter any of its properties.

### WARNING!

DO NOT MICROWAVE HUMAN MILK! Microwaving alters the composition of the milk and may also create “hotspots” in the milk that could burn the infant. Allowing your child to use this product for prolonged periods separate from regular mealtimes or to go to sleep while drinking liquids, other than water, from this bottle may cause or contribute to early childhood tooth decay. Always use this product with adult supervision. Keep all components not in use out of the reach of children. Do not leave baby alone with drinking equipment due to the risk of choking. Never use feeding nipple as a pacifier or soother. Always check liquid temperatures before feeding.

## 10. TECHNICAL DATA

### 1. Power Supply

**Battery operation:** 6 AA size alkaline batteries, all connected in series

**Operating time:** Minimum 30 minutes. Maximum 2 hours. Results are dependent on battery freshness and pump settings.

**AC Adapter operation:** 110Vac/220Vac wall plug type AC adapter, galvanically isolated with 9Vdc output voltage

**Pump power dissipation:** 10.0 Watts maximum

**Voltage regulation:** Linear voltage regulator with low dropout voltage and short circuit protection

### 2. Control System

**Control unit:** Microcontroller with integral program memory

**Program memory:** 32K flash ROM, 2K RAM memory

**HMI:** LCD display with LED backlight, soft keypad

**Single/double control:** Single or double breast pumping possible

**Selectable pumping style mode:** 3 pumping style modes are selectable and controlled from keypad

**Adjustable suction level:** 8 suction levels are selectable and controlled from keypad

**Suction vacuum level:** Minimum 80 mmHg, maximum 250 mmHg

### Technical Data

#### Bluetooth version 4.1

Range up to 10m

#### Power Requirements

AC Adapter (included)

AC Adapter – North American

Plug Configuration

110Vac/220Vac wall plug type

AC adapter, galvanically isolated adapter with 9Vdc output voltage.

Batteries (not included) 6 AA batteries, 1.5V alkaline

Regulatory Compliance

Bridge Power Adapter: UL (E302267) and CSA approved with North American power adapter.

Shenz Adapter: UL (E314167)

The expected use life of the pump is 500 hours.

### Regulatory Compliance

Type BF Applied Part

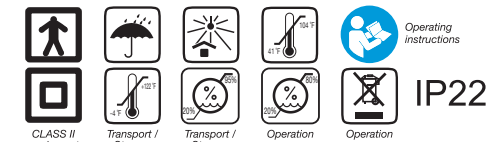

To maintain your power adapter follow these instructions:

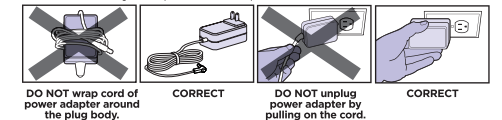

**DO NOT use power adapter if damaged.**

**Warning: Children have STRANGLED in cords. Keep the cords out of the reach of children.**

## 11. WARRANTY

### Limited Consumer Product Warranty (United States)

This product is warranted to the original consumer purchaser (the "purchaser") to be free from defects in material and workmanship which are not commercially acceptable for the period of one year from the date of purchase on the pump mechanism (pump body and pump motor) and the period of 90 days from the date of purchase on all other product components. This warranty is provided only to products purchased in the United States and need parts shipped within the United States. Warranty coverage terminates if you (1) sell or otherwise transfer this product to another person; (2) improperly or incorrectly perform any maintenance or repair of this product; (3) use any non-Lansinoh® brand replacement parts with this product; or (4) misuse, abuse, or alter the product.

This warranty gives you specific legal rights and you may also have other rights, which vary, by location.

LANSINOH® MAKES NO EXPRESS OR IMPLIED WARRANTY OF ANY KIND REGARDING THE PRODUCT OTHER THAN THOSE WARRANTIES EXPLICITLY SET FORTH HEREIN. ANY IMPLIED WARRANTY, INCLUDING ANY IMPLIED WARRANTY OF MERCHANTABILITY OR ANY IMPLIED WARRANTY OF FITNESS FOR A PARTICULAR PURPOSE, TO THE EXTENT PERMITTED BY LAW, SHALL BE LIMITED IN DURATION TO A PERIOD OF 90 DAYS FROM THE DATE OF PURCHASE BY THE ORIGINAL PURCHASER.

In the event the product is found by Lansinoh® to not meet the above limited warranty, as purchaser's sole and exclusive remedy Lansinoh® will repair or, at the option of Lansinoh®, replace this product without charge for such replacement or parts or labor. No replacement or repair is provided outside of the United States.

NOTE: The purchaser shall bear all expense for returning this product to Lansinoh®.

Only Lansinoh® brand replacement parts are recommended for use with Lansinoh® breastfeeding products.

### TO THE EXTENT PERMITTED BY LAW, LANSINOH® SHALL NOT BE LIABLE FOR ANY INCIDENTAL OR CONSEQUENTIAL DAMAGES INCLUDING, BUT NOT LIMITED TO, REPLACEMENT COSTS RESULTING FROM THE BREACH OF ANY EXPRESS OR IMPLIED WARRANTY.

If you wish to make a claim under this warranty, you must return the product to Lansinoh® Laboratories Inc., prepaid, together with your dated bill of sale or other dated proof of purchase and a brief statement of the problem, along with a Replacement Authorization (RA) number. You may obtain the appropriate Replacement Authorization number and shipping address by calling the phone number or sending an email to the email address provided below.

Items returned without an associated Replacement Authorization Number will be returned to sender.

To obtain the address to Return Goods or a Replacement Authorization Number:  
**800-292-4794 | [customerservice@lansinoh.com](mailto:customerservice@lansinoh.com)**

### Declaration for Electromagnetic Compatibility (EMC)

For information use only

FCC Statement: This device complies with part 15 of the FCC rules. Operation is subject to the following two conditions: (1) This device may not cause harmful interference, and (2) this device must accept any interference received, including interference that may cause undesired operation.

This equipment has been tested and found to comply with the limits for a Class B digital device, pursuant to part 15 of the FCC Rules. These limits are designed to provide reasonable protection against harmful interference in a residential installation. This equipment generates,

uses and can radiate radio frequency energy, and if not installed and used in accordance with the instructions, may cause harmful interference to radio communications. However, there is no guarantee that interference will not occur in a particular installation. If this equipment does cause harmful interference to radio or television reception, which can be determined by turning the equipment off and on, the user is encouraged to try to correct the interference by one or more of the following measures:

- Reorient or relocate the receiving antenna.
- Increase the separation between the equipment and receiver.
- Connect the equipment into an outlet on a circuit different from that to which the receiver is connected.
- Consult the dealer or an experienced radio/TV technician for help.

**Stacking:** This device should not be used adjacent to or stacked with other equipment. And if adjacent or stacked use is necessary, this device should be observed to verify normal operation in the configuration in which it will be used.

**Disposal:** The symbol which can be found on the product or on the package surface indicates that the product shall not be disposed with other household wastes. It is the users responsibility to properly dispose of the product, or facilitate recycling activities. For further information about the recycling collection points, please contact your local authority or Lansinoh Customer Service.

## TS EN 60601-1-2 STANDARD TEST REQUIREMENTS

### Immunity Test Levels for ENCLOSURE PORT

Phenomenon	Basic EMC standard or test method	IMMUNITY TEST LEVELS	
		Professional healthcare facility environment	HOME HEALTHCARE ENVIRONMENT
ELECTROSTATIC DISCHARGE	IEC 61000-4-2	± 8 kV contact ± 2 kV, ± 4 kV, ± 8 kV, ± 15 kV air	
Radiated RF EM fields <sup>a)</sup>	IEC 61000-4-3	3 V/m <sup>d)</sup> 80 MHz - 2,7 GHz <sup>b)</sup> 80 % AM at 1 kHz <sup>c)</sup>	10 V/m <sup>d)</sup> 80 MHz - 2,7 GHz <sup>b)</sup> 80 % AM at 1 kHz <sup>c)</sup>
Proximity fields from RF wireless communications equipment	IEC 61000-4-3	See 8.10	
RATED power frequency magnetic fields <sup>d) e)</sup>	IEC 61000-4-8	30 A/m <sup>g)</sup> 50 Hz or 60 Hz	

## Immunity Test Level for Input A.C. Power PORT

Phenomenon	Basic EMC standard or test method	IMMUNITY TEST LEVELS	
		Professional healthcare facility environment	HOME HEALTHCARE ENVIRONMENT
Electrical fast transients/bursts <sup>a) b) c)</sup>	IEC 61000-4-4	± 2 kV 100 kHz repetition frequency	
Surges <sup>a) b) d) e)</sup> Line-to-line	IEC 61000-4-5	± 0,5 kV, ± 1 kV	
Surges <sup>a) b) d) k) e)</sup> Line-to-ground	IEC 61000-4-5	± 0,5 kV, ± 1 kV, ± 2 kV	
Conducted disturbances induced by RF fields <sup>c) d) e)</sup>	IEC 61000-4-6	3 V <sup>m)</sup> 0, 15 MHz – 80 MHz 6 V <sup>m)</sup> in ISM bands between 0,15 MHz and 80 MHz <sup>n)</sup> 80 % AM at 1 kHz <sup>o)</sup>	3 V <sup>m)</sup> 0, 15 MHz – 80 MHz 6 V <sup>m)</sup> in ISM and amateur radio bands between 0,15 MHz and 80 MHz <sup>n)</sup> 80 % AM at 1 kHz <sup>o)</sup>
Voltage dips <sup>f) p) r)</sup>	IEC 61000-4-11	0 % UT ; 0,5 cycle <sup>q)</sup> At 0°, 45°, 90°, 135°, 180°, 225°, 270° and 315° <sup>q)</sup> 0 % UT ; 1 cycle and 70 % UT ; 25/30 cycles <sup>h)</sup> Single phase: at 0°	
Voltage Interruptions <sup>f) i) o) r)</sup>	IEC 61000-4-11	0 % UT ; 250/300 cycles <sup>h)</sup>	

## Conducted Emission Test Level

Frequency range MHz	Quasi-peak dB(μV/m)	Average dB(μV/m)
0,15 – 0,50	66 Decreasing linearly with logarithm of frequency to 56	56 Decreasing linearly with logarithm of frequency to 46
0,50 – 5	56	46
5 – 30	60	50
At the transition frequency, the more stringent limit shall apply.		

## Radiated Emission Test Level

Frequency range	Quasi-peak dB(μV/m)
30 – 230	40
230 – 1 000	47

## Harmonic Emission Test Level Parameters

Table 1 – Limits for Class A Equipment

Harmonic order n	Maximum permissible harmonic current A
<b>Odd Harmonics</b>	
3	2,30
5	1,14
7	0,77
9	0,40
11	0,33
13	0,21
15 ≤ n ≤ 39	0,15 $\frac{15}{n}$
<b>Even Harmonics</b>	
2	1,08
4	0,43
6	0,30
8 ≤ n ≤ 40	0,23 $\frac{8}{n}$

## Flicker emission test level parameters

(Short-term Flicker) : ■ 1.00

(Relative steady-state voltage change) : ■ 3.30 %

(Maximum relative voltage change) : ■ 4.00 %

Lansinoh®

# SMARTPUMP 2.0

Extractor De Leche Eléctrico Doble



©2019 Lansinoh® Laboratories, Inc. Alexandria, VA. USA

DE53250IF0819

**INSTRUCCIONES DE USO**



## Advertencias de seguridad

El extractor de leche eléctrico doble Lansinoh® Smartpump 2.0 es un artículo personal y por razones de higiene no se debe compartir ni revender a otras madres. Cualquiera de estas acciones anulará la garantía. La smartpump 2.0 es diseñada para un solo usuario.

Si usted es una madre que tiene Hepatitis B, Hepatitis C o el Virus de Inmunodeficiencia Humana (VIH), extraer la leche materna por medio del extractor de leche eléctrico doble Lansinoh Smartpump™ no disminuirá ni eliminará el riesgo de transmitir el virus a su bebé a través de la leche materna.

Al usar productos eléctricos, especialmente en presencia de niños, siempre es necesario cumplir con las medidas básicas de seguridad, incluyendo las siguientes:

### Leer todas las instrucciones antes de usar

**Peligro:** Para disminuir el riesgo de electrocutarse:

- Siempre desenchufe este producto inmediatamente después de usarlo.
- No lo use mientras se baña.
- No coloque ni guarde este producto en un lugar donde pueda caerse dentro de una tina o lavamanos.
- No sumerja ni deje caer el extractor de leche en agua u otro líquido.
- No intente sacar del agua un producto eléctrico que se ha caído en ella.
- Desenchúfelo de inmediato.

**Advertencia:** Para disminuir el riesgo de quemaduras, electrocutarse, incendio o heridas:

- Nunca deje solo este producto cuando esté enchufado.
- El uso de este producto debe supervisarse atentamente si hay niños cerca.
- Dé a este producto solo el uso previsto tal como se describe en este manual. No use accesorios que no hayan sido recomendados por el fabricante.

- Nunca utilice este producto si tiene el cable o enchufe dañado, no funciona correctamente, se ha caído o dañado, o se ha caído al agua.
- Mantenga el cable alejado de las superficies calientes.
- Nunca lo utilice mientras duerme o si tiene somnolencia.
- No deje caer ni introduzca ningún objeto en los orificios o tubos.
- No utilice este producto si está roto o si le faltan partes.
- No permita que niños pequeños ni mascotas jueguen con el extractor de leche, el adaptador de CA, etc.
- No lo utilice con el adaptador de CA en lugares al aire libre donde se usen productos en aerosol o se administre oxígeno.

Los materiales de la envoltura no son parte del producto. Para protección de su niño, deseche todos los materiales del empaque antes de usar el producto, pero lea y guarde las instrucciones para referencia futura.

## Guarde estas instrucciones

**junto con su recibo de compra para consultas futuras.**

Envíe su tarjeta de garantía por internet a [Lansinoh.com/warranty](https://www.lansinoh.com/warranty)  
Soumettez la carte de garantie en ligne à [Lansinoh.com/warranty](https://www.lansinoh.com/warranty)



## ¡Felicitaciones!

Su decisión de alimentar a su bebé con leche materna, incluso cuando necesite estar lejos de él, es uno de los regalos más preciados que puede ofrecerle. El Lansinoh® Smartpump 2.0 es una elección segura, eficiente y eficaz para las madres que necesitan extraer leche con regularidad.

## Índice

1. Guía De Iniciación Rápida ..... 33-34
2. Diagrama Del Extractor ..... 35-37
  - 2.1 Controles Básicos, Pantalla Y Características
  - 2.2 Partes Del Extractor De Leche Lansinoh® Smartpump 2.0
3. Instrucciones De Limpieza ..... 38-39
  - 3.1 Antes Del Primer Uso
  - 3.2 Limpieza Y Desinfección Después De Cada Uso
  - 3.3 Antes De Cada Uso
4. Ensamblaje ..... 40-42
  - 4.1 Ensamblaje Del Set De Extracción De Leche Materna
  - 4.2 Conexión Del Set De Extracción De Leche Materna
  - 4.3 Conexión Para Una Extracción De Leche Materna De Un Solo Seno
5. Como Utilizar El Extractor De Leche Electrico Doble Lansinoh® Smartpump 2.0 ..... 43-46
  - 5.1 Opciones De Suministro De Energía
  - 5.2 Al Comienzo De La Sesión
  - 5.3 Tecnología de dos fases con función de memoria automática
  - 5.4 Personalización Para Lograr Mayor Comodidad Y Eficacia
  - 5.5 Al Terminar De La Sesión De Extracción De Leche
6. Consejos Para La Extracción De Leche ..... 47
7. Resolución De Problemas ..... 48
8. Instrucciones Para Guardar Leche Materna ..... 49
9. Biberón Lansinoh® Con Tetina NaturalWave® ..... 50
10. Datos Técnicos ..... 51
11. Garantía ..... 52-53

## NO DEVUELVA EL EXTRACTOR AL MINORISTA.

**El equipo de Atención al Cliente de Lansinoh® está para ayudar.**

Si tiene algún problema con su extractor Lansinoh® Smartpump 2.0, llame al **800-292-4794** de lunes a viernes, de 8 a.m. a 8 p.m. EST., o envíe un correo electrónico a [customerservice@lansinoh.com](mailto:customerservice@lansinoh.com).

## 1. GUIA DE INICIACION RAPIDA

### NO lave ni esterilice los tubos

Antes del primer uso, esterilice todas las partes que van a entrar en contacto con la leche, según las instrucciones que aparecen en la pág. 38, sección 3.1.

### Lea con atención todas las instrucciones antes de usar

## Ensamblaje

Consulte las instrucciones con más detalle en las páginas. 40-42. Para garantizar un funcionamiento y succión adecuados, es esencial que se haga un ensamblaje correcto.



**1** Inserte el diafragma púrpura con las flechas apuntando hacia adelante



**2** Adjunte la tapa transparente y gírela de modo que el conector del tubo quede viendo hacia atrás



**3** Conecte la copa de succión



**4** Inserte la válvula



**5** Conecte el biberón



**6** Conecte el tubo



**7** Fije el conector en Y



**8** Fije el conector



**9** Conéctelo a la base del extractor

Conéctelo a la corriente usando un adaptador de CA o seis baterías alcalinas de tipo AA (no incluidas)

## Al comienzo de la sesión

Sostenga el set de extracción de leche materna contra sus senos de manera que el pezón se extienda derecho hacia el conducto para pezones de la copa de succión, asegurándose de que no existen espacios para que entre aire. Asegúrese de que el set está inclinado ligeramente hacia abajo para dejar que la leche fluya hacia el biberón.

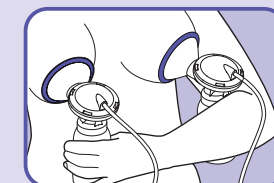

## Tecnología con 2 fases Fases de estimulación y de extracción

Oprima el botón de inicio (🔌) para activar el extractor en la fase de estimulación (💧).

La fase de estimulación se realizará en forma automática durante dos minutos.

Si desea comenzar la fase de extracción antes, oprima el botón de estimulación/extracción (💧). Oprima de nuevo el botón de estimulación/extracción en cualquier momento para volver a la fase de estimulación.



## Personalización para lograr mayor comodidad y eficacia

### Selección de estilos de extracción

Cada bebé se alimenta de una manera diferente. El Smartpump 2.0 ofrece tres estilos diferentes de extracción de leche entre los que elegir, lo que le permite escoger la opción que más se aproxime a los patrones de alimentación de su bebé.

Puede cambiar el estilo de extracción presionando el botón modo de estilo (🌀) para establecer el estilo de extracción de leche más adecuado para usted.

**NOTA:** Cuando cambie al modo extracción, el extractor se iniciará en el estilo 2.

### Ajuste de los niveles de succión

Incremente o disminuya el nivel de succión hasta el nivel máximo que le resulte adecuado. Incremente la succión oprimiendo el botón (+). Disminuya la succión oprimiendo el botón (-).

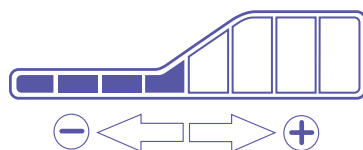

Lansinoh® está a su disposición si necesita ayuda. Si tiene alguna pregunta, no dude en llamarnos al (800) 292-4794

## 2. DIAGRAMA DEL EXTRACTOR

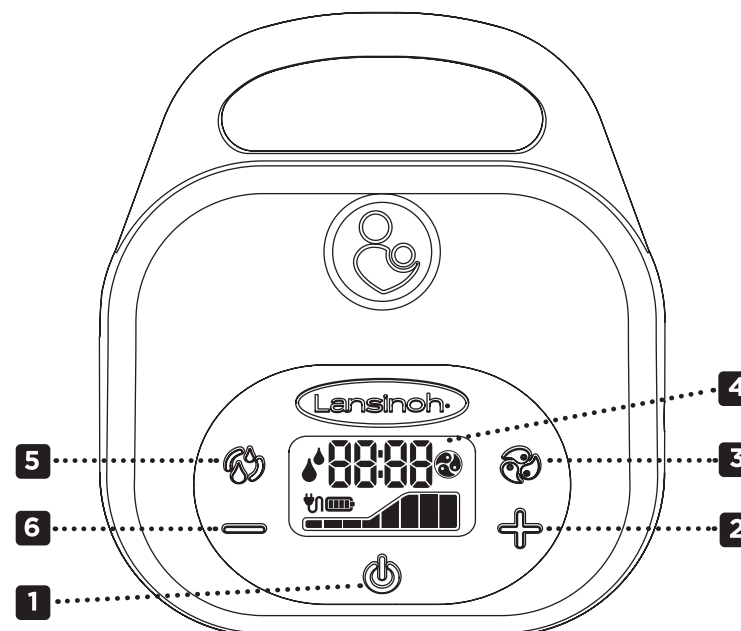

### 2.1 Controles básicos, pantalla y características

- |  |   |
|--|---|
| 1. Botón encendido/apagado (On/Off) (🔌)            | 8. Indicador del tiempo                       |
| 2. Botón de aumento del nivel de succión (+)       | 9. Indicador de estilo de extracción de leche |
| 3. Botón modo de estilo de extracción de leche (🌀) | 10. Indicador de energía CA                   |
| 4. Pantalla de LCD                                 | 11. Indicador de baterías                     |
| 5. Botón de estimulación/extracción (💧)            | 12. Indicador del nivel de succión            |
| 6. Botón de disminución del nivel de succión (-)   |   |
| 7. Indicador de la fase de estimulación/extracción |   |

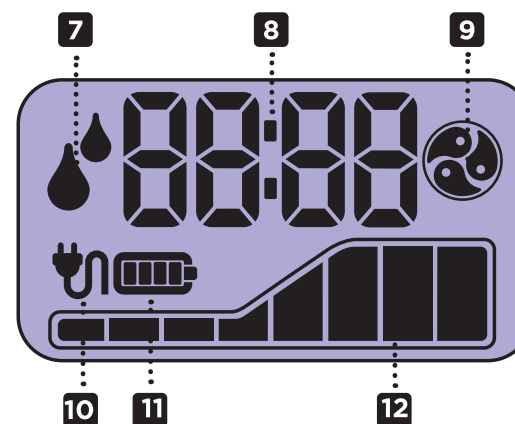

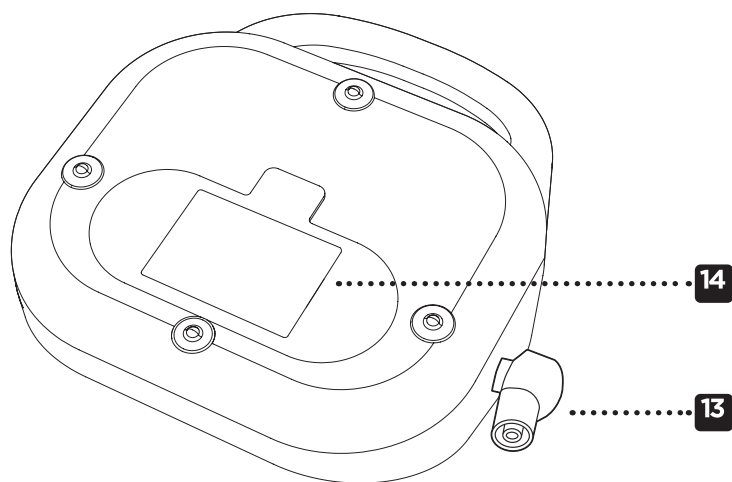

13. Entrada del tubo

14. Compartimiento para 6 baterías tipo AA (no incluidas)

15. Entrada para el adaptador de CA

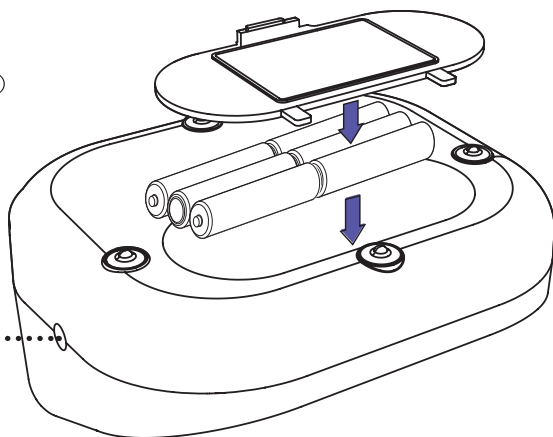

**Compartimiento para baterías tipo AA**  
(parte inferior del extractor)

**Adaptador de CA**

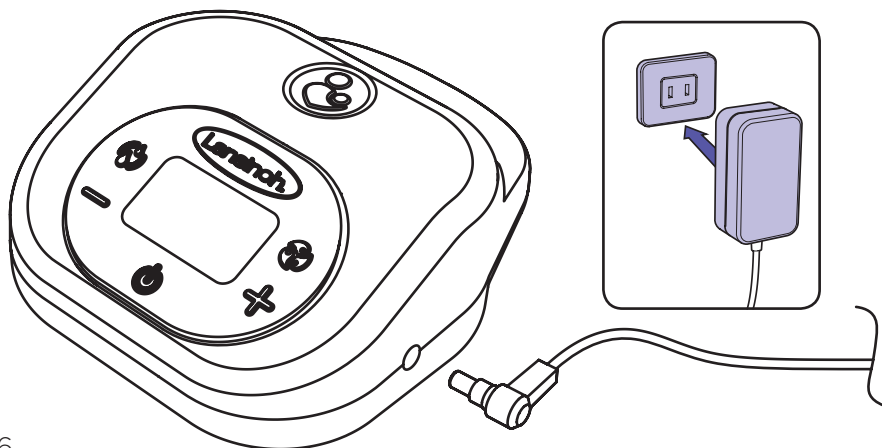

## 2.2 Partes del extractor de leche Lansinoh® Smartpump 2.0

### Artículo

### Número de artículo

- A. Tubos Smartpump 2.0 .....#53403
  - A1 Tubos de silicona de 300 mm (2)
  - A2 Tubo de silicona de 600 mm
  - A3 Conector en Y para tubos Smartpump 2.0 .....#53405
  - A4 Conector para extractor Smartpump 2.0 .....#53453
- B. El set de extracción de leche materna incluye:
  - B1 Copa de succión ComfortFit®, de 25 mm (2) .....#50408
  - B2 Copas de succión ComfortFit®, de 30.5 mm (2) .....#53408
  - B3 Base de la copa de succión Smartpump 2.0 (2) .....#53454
  - B4 Diafragma Smartpump 2.0 (2) .....#53402
  - B5 Tapa de diafragma Smartpump 2.0 (2) .....#53410
  - B6 Válvula blanca (2 + 2 extra) .....#53401
  - B7 Biberón de 5 oz (150ml) (2) .....#53451
  - B8 Tetinas NaturalWave® de flujo lento (1) .....#71027
- C. Tapas para biberón (2) .....#53450
- D. Adaptador de CA/Cable de corriente Smartpump 2.0 .....#50409
- E. Porta biberones de boca ancha (2) .....#53452

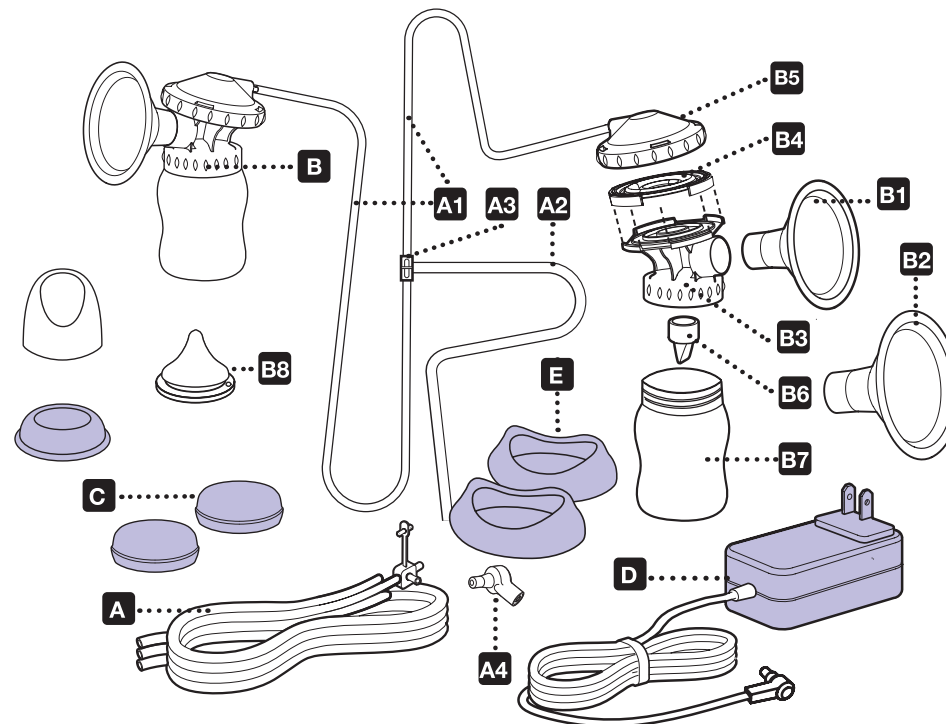

Se incluyen dos válvulas blancas adicionales.  
Para solicitar de repuesto visite [www.Lansinoh.com](http://www.Lansinoh.com)

**ADVERTENCIA:** Para prevenir la contaminación o infección cruzada, el set de extracción de leche materna y los tubos de Smartpump 2.0 no deben compartirse con otras madres ni revenderse. Cada usuaria debe utilizar el set de extracción de leche materna y los tubos de su propio Smartpump 2.0.

### 3. INSTRUCCIONES DE LIMPIEZA

Salvo que su proveedor de atención médica indique lo contrario, siga estas instrucciones de desinfección y limpieza.

**ADVERTENCIA:** Para prevenir la contaminación o infección cruzada, el set de extracción de leche materna y los tubos de Smartpump 2.0 no deben compartirse con otras madres ni revenderse. Cada usuaria debe utilizar el set de extracción de leche materna y los tubos de su propio Smartpump 2.0.

**¡No hierva ni lave los tubos ni el conector!**

**¡Cuando desinfecte las partes, asegúrese de usar suficiente agua para mantener todas las partes a flote!**

#### 3.1 Antes del primer uso

1. Siempre lávese cuidadosamente las manos con agua y jabón antes de manipular el set de extracción de leche materna.
2. Desarme el set de extracción de leche materna y coloque las partes en una olla grande.
3. Cubra las partes con suficiente agua para asegurar que tienen suficiente espacio para flotar libremente en la olla.
4. Haga que hierva el agua y deje que hiervan las partes durante 5 minutos.
5. Después de hervidas las partes, retírelas de la olla con unas pinzas y colóquelas sobre una toalla limpia para que se sequen, cubriendo las partes con una segunda toalla.
6. Deje que las partes se sequen por completo antes de armar y usar. Las partes parcialmente secas pueden afectar el funcionamiento del extractor.
7. Una vez que las partes estén secas se pueden almacenar en un recipiente de plástico limpio con tapa o en una bolsa de plástico limpia con cierre.

#### 3.2 Limpieza después de cada uso

1. Desarme el set de extracción de leche materna, dejando a un lado los tubos y los conectores.
2. Enjuague las piezas que entren en contacto con el pecho o la leche materna para remover la leche que quede. Para ello sosténgalas debajo del grifo y deje correr el agua. No coloque estas piezas dentro del lavamanos para enjuagarlas.
3. Coloque las piezas del extractor en un recipiente limpio que use solamente para los artículos de alimentación del bebé. ¡No coloque las piezas del extractor directamente dentro del lavamanos! Agregue agua caliente y jabón dentro del recipiente. Restriegue los artículos con un cepillo limpio que use solamente para los artículos de alimentación del bebé.
4. Enjuáguelos con agua corriente debajo del grifo o sumergiéndolos en agua fresca dentro de otro recipiente.

5. Coloque las piezas del extractor, el recipiente de lavado y el cepillo para biberones sobre una toalla de cocina limpia sin usar, o una toallita de papel, en un lugar que esté protegido de la suciedad y el polvo. ¡No use la toalla de cocina para secar los artículos a mano!
6. Deje que las partes se sequen por completo antes de armar y usar. Las partes parcialmente secas pueden afectar el funcionamiento del extractor.
7. Una vez que las partes estén secas se pueden almacenar en un recipiente de plástico limpio con tapa o en una bolsa plástica limpia con cierre.
8. Limpie el recipiente de lavado y el cepillo para biberones. Enjuáguelos bien y déjelos secar al aire después de cada uso. Lávelos a mano o en la lavadora de platos al menos cada tantos días.

#### DESINFÉCTELOS PARA UNA MAYOR PROTECCIÓN

Para una mayor eliminación de microbios, desinfecte las piezas del extractor, el recipiente de lavado y el cepillo para biberones al menos una vez al día después de limpiarlos.

1. Lávese siempre las manos cuidadosamente con agua y jabón antes de manipular el set de extracción de leche materna.
2. Desarme el set de extracción de leche materna y coloque las partes en una olla grande.
3. Cubra las partes con suficiente agua para asegurar que tienen suficiente espacio para flotar libremente en la olla.
4. Haga que hierva el agua y deje que hiervan las partes durante 5 minutos.
5. Después de hervidas las partes, retírelas de la olla con unas pinzas y colóquelas sobre una toalla limpia para que se sequen, cubriendo las partes con una segunda toalla.
6. Deje que las partes se sequen por completo antes de armar y usar. Las partes parcialmente secas pueden afectar el funcionamiento del extractor.
7. Una vez que las partes estén secas se pueden almacenar en un recipiente de plástico limpio con tapa o en una bolsa plástica limpia con cierre.

#### 3.3 Antes de cada uso

1. Siempre lávese cuidadosamente las manos con agua y jabón antes de manipular el set de extracción de leche materna.
2. Antes de armar el set de extracción de leche materna asegúrese de que todas las partes estén completamente secas.
3. Inspeccione visualmente los componentes individuales para detectar grietas, astillas, desgarres, decoloración o deterioro. Estos pueden afectar la funcionalidad del extractor.
4. Si tiene alguna pregunta o inquietud acerca de las partes por favor comuníquese a Lansinoh al **800-292-4794** para orientación adicional.
5. Para comprar partes de repuesto para su extractor visite **www.Lansinoh.com**



## 4. ENSAMBLAJE

### 4.1 Ensamblaje del set de extracción de leche materna

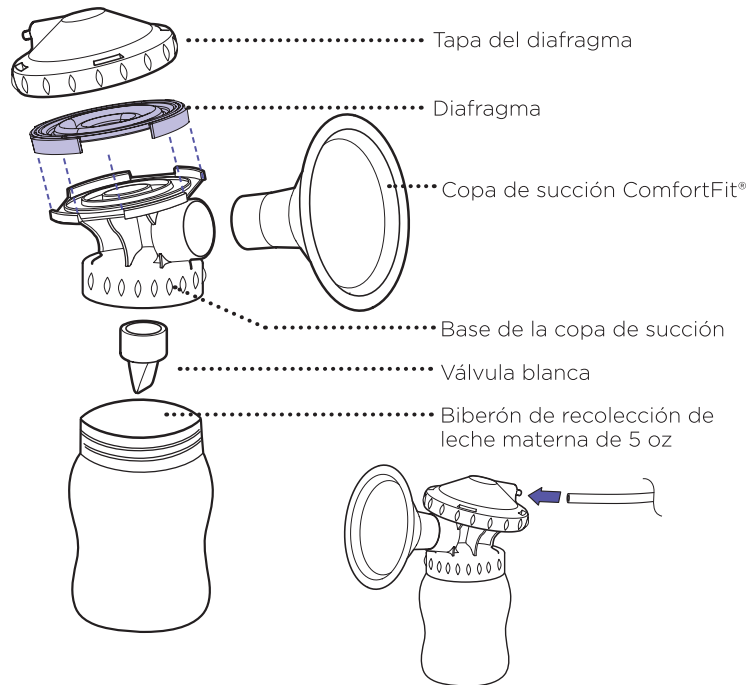

**1.** Coloque el diafragma de silicona morado (b3) en la parte superior de la base de la copa de succión con la flecha hacia arriba. Asegúrese que el diafragma encaja firmemente entre los bordes de la base de la copa de succión y que las flechas apuntan hacia la copa de succión.

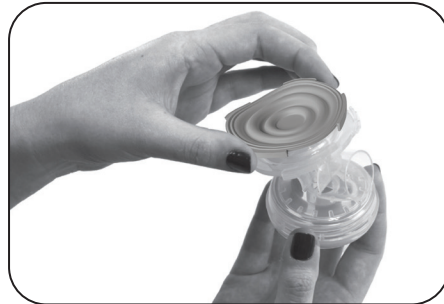

**2.** Coloque la tapa del diafragma transparente sobre la base de la copa de succión y gírela hasta fijarla de tal forma que el portal del tubo quede ubicado viendo hacia la parte de atrás del extractor.

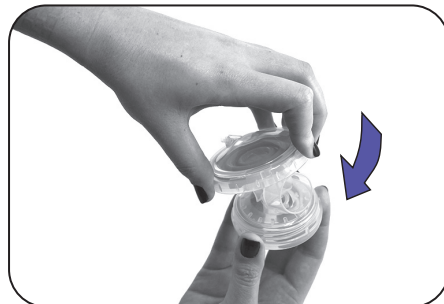

**3.** Presione firmemente la copa de succión ComfortFit® hacia la base de la válvula blanca.

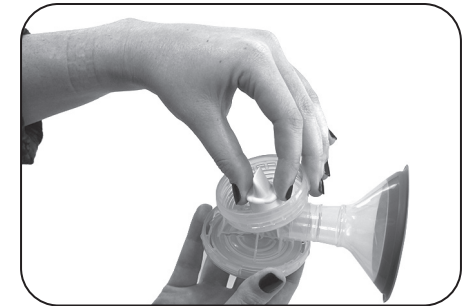

**4.** Sosteniendo la base de la válvula blanca, fíjela con cuidado en la parte inferior de la base de la copa de succión.

**NOTA:** Tenga cuidado al manipular y limpiar la pequeña válvula blanca.



**5.** Enrosque el biberón en la base de la copa de succión.



**6.** Coloque un extremo del tubo de 300 mm en la parte posterior de la tapa del diafragma. Asegúrese que el tubo está fijo en la base del puerto de acople y lo cubre en su totalidad.



**7.** Coloque el otro extremo del tubo de 300 mm al conector de tubos en Y.



**8.** Repita el proceso de ensamblaje en la segunda base de copa de succión.

## 4.2 Conexión del set de extracción de leche materna

Cuando el set de extracción de leche materna esté ensamblado, conéctelo a la base del extractor:

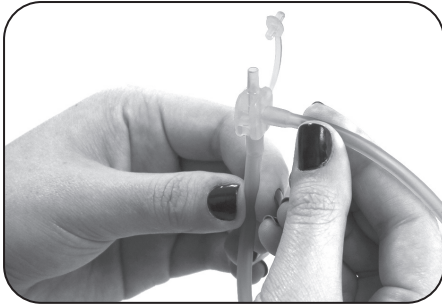

1. Fije un extremo del tubo de 600 mm al conector de tubos en Y



2. Fije firmemente el otro extremo del tubo de 600 mm en el conector del extractor



3. Inserte el conector del extractor en la entrada en el lateral izquierdo del mismo

## 4.3 Conexión para una extracción de leche materna de un solo seno



1. Remueva uno de los tubos de 300 mm del conector de tubos en Y

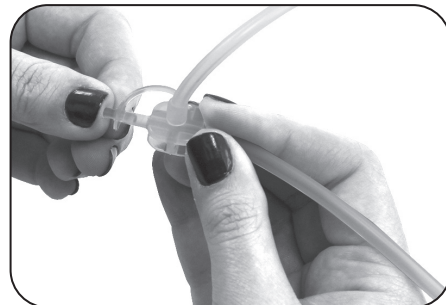

2. Fije el conector en la toma abierta del conector de tubos en Y

## 5. COMO UTILIZAR EL EXTRACTOR DE LECHE ELECTRICO DOBLE LANSINOH® SMARTPUMP 2.0

### 5.1 Opciones de suministro de energía

El extractor funciona con las siguientes fuentes de energía:

#### Adaptador de CA

1. Conecte el adaptador de CA al receptáculo ubicado en el lado derecho del extractor. Enchufe el adaptador de CA en un tomacorriente disponible.
2. Por su seguridad, siempre utilice el extractor con el adaptador de CA suministrado con el producto. (Ver la sección "Datos técnicos" en la página 51)

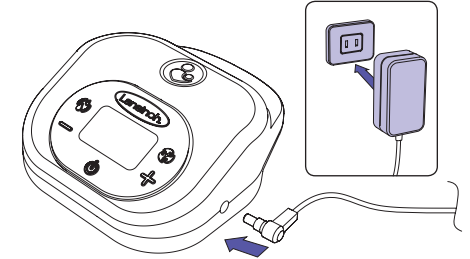

#### Baterías alcalinas AA (no incluidas)

1. Asegúrese de colocar correctamente las Baterías de acuerdo con la polaridad (+) y (-) que se indica.
2. Coloque la tapa en el compartimento y presiónela suavemente hasta que haga un clic.
  - Retire las baterías si no va a utilizar el extractor por un largo tiempo.
  - Deseche las baterías de acuerdo con las normas de protección ambiental y reciclaje.
  - Reemplace todas las baterías simultáneamente. No mezcle baterías nuevas con las usadas.
  - No mezcle baterías alcalinas con las comunes (zinc-carbono).
  - Si las baterías están colocadas y se usa el adaptador de CA, el extractor utilizará la energía del adaptador y no la de las baterías.

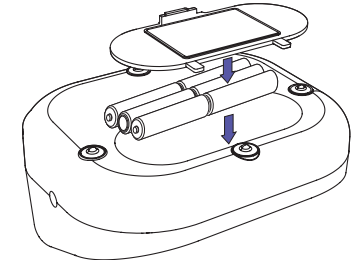

Para un uso más económico, le recomendamos utilizar el extractor con el adaptador de CA suministrado. Su adaptador de CA tiene un enchufe universal al tomacorriente y se puede utilizar con sistemas de red de 100 Vca a 240 Vca y 50 Hz y 60 Hz.



## 5.2 Al comienzo de la sesión

Si le es posible, espere hasta que tenga bien establecida su producción de leche y los horarios de amamantar. Normalmente esto sucede entre las semanas 3 y 4 después de nacido el bebé, a no ser que lo indique su doctor o consultor de lactancia materna.

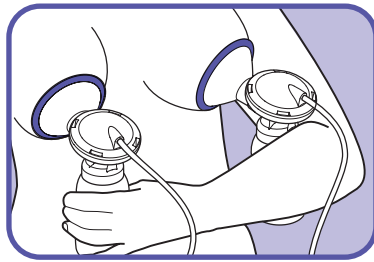

1. Sostenga el set de extracción de leche materna contra sus senos de manera que el pezón se extienda derecho hacia el conducto para pezones de la copa de succión.
2. Asegúrese de que el seno llene completamente la copa de succión de tal forma que quede completamente sellado y el aire no se escape.
3. El set de extracción de leche materna y el conducto para pezones deben estar ligeramente inclinados hacia abajo para que la leche fluya naturalmente hacia el biberón.

Si siente fricción o molestias en sus pezones, es posible que necesite una copa de succión de otro tamaño. Hay disponibles copas de succión de mayor tamaño. Para más información, llame al 800-292-4794 o visite [www.Lansinoh.com](http://www.Lansinoh.com)

## 5.3 Tecnología de dos fases con función de memoria automática

### Fases de estimulación y de extracción

1. Mantenga presionado el botón de encendido/apagado para encender el extractor. El extractor Smartpump 2.0 de Lansinoh® siempre se enciende en la fase de bajada.  
**NOTA: Cuando encienda el extractor por primera vez, arrancará en la fase de bajada, nivel de succión 5.**
2. Después de dos minutos, cambiará automáticamente de la fase de bajada a la fase de extracción.  
**NOTA: Cuando cambie a la fase de extracción por primera vez, el extractor comenzará a funcionar en el estilo de extracción 2, nivel de succión 3.**
3. Si prefiere evitar la fase de bajada preestablecida de dos minutos o si la leche le baja antes de los dos minutos, presione el botón de bajada/extracción para pasar a la fase de extracción.
4. La función de memoria automática guardará el último estilo de extracción y nivel de succión para cada fase. Sin embargo, el nivel de succión se acomodará gradualmente al último ajuste utilizado para ofrecer una extracción más cómoda.







El indicador de estilo de extracción aparecerá en la pantalla para avisar que el equipo está en la fase de extracción.

## 5.4 Personalización para lograr mayor comodidad y eficacia

### Uso de estilos de extracción personalizables

#### Elija su estilo

Cada bebé es único, al igual que la manera en la que se alimentan. El Lansinoh® Smartpump 2.0 ofrece tres estilos diferentes de extracción de leche entre los que elegir, lo que le permite seleccionar el estilo que simule mejor la forma de alimentación de su bebé.

	<b>Estilo de extracción 1</b>	
	<b>Estilo de extracción 2</b>	
	<b>Estilo de extracción 3</b>	

1. En modo extracción, seleccione el estilo que le resulte más cómodo y eficaz en el extractor oprimiendo el botón de estilo de extracción de leche .
2. Si oprime de nuevo el botón, seleccionará el siguiente estilo.
3. El modo se indicará en la pantalla de LCD a través del indicador del modo de estilo.

Es posible que el estilo que le resulte ahora más cómodo cambie con el tiempo. Las opciones de personalización del Smartpump 2.0 le permiten ajustarse a usted y a su bebé.

## 5.4 Personalización para lograr mayor comodidad y eficacia (cont.)

### Personalize para mayor comodidad

En cada estilo de extracción existen ocho niveles de succión entre los cuales elegir

1. Ajuste a una mayor potencia de succión oprimiendo el botón de control del nivel de succión. ⊕
2. Ajuste a una menor potencia de succión oprimiendo el botón de control del nivel de succión. ⊖
3. El nivel de succión actual aparecerá indicado con el número de barras oscuras del indicador de nivel de succión.

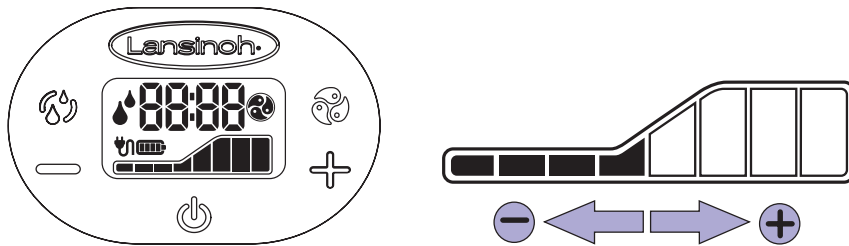

**NOTA:** si la succión llega a un nivel que le resulte molesto, reduzca el nivel de succión presionando el botón ⊖ en el lado izquierdo de la pantalla LCD o desconecte el tubo de su receptáculo del extractor eléctrico.

## 5.5 Terminación de la sesión de extracción de leche

1. Cuando termine la sesión de extracción, apague el extractor con el botón de encendido/apagado.
2. Luego de apagar el extractor, la pantalla permanecerá encendida por unos segundos.
3. Asegúrese de que no haya succión en los pezones antes de quitarse las copas de succión de los senos. Si es necesario, interrumpa la succión insertando un dedo entre la copa de succión y el seno. Se podrá quitar con confianza la copa de succión cuando se haya interrumpido la succión.

**NOTA:** La luz de la pantalla LCD se apagará automáticamente si no se presionan los botones de control durante 20 segundos, para ahorrar energía. Si la unidad permanece encendida e inactiva por más de 60 minutos, el sistema de control la apagará automáticamente. Para volver a encender la unidad, mantenga oprimido el botón de encendido durante algunos segundos.

## 6. CONSEJOS PARA LA EXTRACCIÓN DE LECHE

### Consejos para la extracción de leche

Lo más importante de una extracción exitosa es la estimulación para que baje la leche. Esto sucede cuando la leche comienza a fluir libremente. La aplicación de compresas tibias húmedas y los masajes circulares en los senos antes de la sesión de extracción o durante ésta, pueden ayudar a incentivar este reflejo natural. También puede resultar útil pensar en su bebé, mirarlo u observar una foto suya si no está con él. Algunas mamás logran que la leche baje más de una vez durante una sesión de extracción. Usted puede lograr que la leche baje dos veces durante su sesión de extracción si presiona el botón de estimulación/extracción.

### ¿Cuánto debe durar la extracción?

Si en lugar de la extracción en un solo seno utiliza la doble, disminuirá el tiempo que dedica a la extracción. La producción de leche materna depende de la demanda. Por eso, si extrae su leche regularmente, su cuerpo estará estimulado y usted podrá mantener su suministro de leche. De igual manera como sucede al amantar, no es necesario cronometrar sus sesiones de extracción. Según vaya familiarizándose con el extractor de leche, le será más fácil saber cuanto tiempo le toma sus sesiones de extracción. Si tiene preguntas sobre la lactancia o la extracción de leche, póngase en contacto con un Consultor Internacional Certificado en Lactancia (IBCLC), un asesor de lactancia materna u otro proveedor de atención médica, como su médico de confianza.

### Consejos para la extracción y suministro de leche materna

- Podrá extraer la leche de un seno mientras amamanta al bebé con el otro. Esto le ayudará a maximizar la eficacia de la extracción utilizando la estimulación a través de la succión del bebé.
- Siempre pruebe la temperatura cualquier líquido antes de alimentar a su bebé.
- No deje que los niños se lleven el biberón a la cama o se alimenten solos por períodos largos.
- Para prevenir posibles riesgos de asfixia, pruebe la dureza de la tetina tirando de la parte en forma de bulbo. Interrumpa su uso si aparecen roturas o grietas.

## 7. RESOLUCION DE PROBLEMAS

### Resolución de problemas del extractor de leche eléctrico doble Lansinoh® Smartpump 2.0

#### Interrupción del servicio eléctrico

El Smartpump 2.0 se apagará en el transcurso de una sesión de extracción si se cambia de fuente de alimentación durante su uso.

Esto incluye desenchufar el adaptador de corriente o enchufarlo mientras el extractor se esté usando con pilas.

Esta medida de seguridad fue diseñada para prevenir los aumentos repentinos en los niveles de succión. Si el extractor se apaga durante una sesión de extracción porque cambió de fuente de alimentación en medio de la sesión, solo tiene que presionar el botón de encendido para volver a encender el extractor.

Si sufre una interrupción en el funcionamiento eléctrico o mecánico normal del extractor, haga lo siguiente:

- Verifique que el cable de alimentación siga conectado al extractor y a la pared. Si usa pilas, verifique que las seis pilas estén bien colocadas y que no se haya soltado ninguna.
- Si se desconectaron el cable de alimentación o las pilas, vuelva a conectarlos y, luego, mantenga presionado el botón de encendido por dos segundos para volver a encender el extractor.
- Si el extractor se apagó y el adaptador o las pilas estaban bien colocados cuando eso ocurrió, comuníquese con el Servicio de Atención al Cliente de Lansinoh llamando al **800-292-4794** o enviando un correo electrónico a **customerservice@lansinoh.com**.

#### Molestias durante la extracción

Si siente alguna molestia, posiblemente necesite copas de succión de otro tamaño. Visite **www.lansinoh.com** o llame **800-292-4794**.

#### Disminución de la succión

Si siente que la succión disminuye, pruebe lo siguiente:

- Remueva el tubo del extractor y coloque un dedo sobre el conector del tubo.
- Si siente que hay succión, el extractor funciona correctamente pero el set de extracción de leche materna puede no estar armado correctamente o se puede haber dañado la válvula blanca.
- Asegúrese de haber ensamblado correctamente el set de extracción de leche materna. Revise la información de ensamble en la sección “Instrucciones para ensamblar el set de extracción”, páginas 40-42.

- Revise que la válvula blanca no tenga alguna rasgadura o agujero. Esta parte es fundamental para que exista una correcta succión. Reemplace la válvula blanca con una de las válvulas de repuesto que se incluyen con el producto.
- Si no siente succión en el dedo, pruebe con desconectar el adaptador del tomacorriente, espere unos segundos y luego enchúfelo de nuevo.
- Cuando realice una extracción en un solo seno, revise el conector del tubo en la parte frontal del extractor para asegurarse de que esté cerrado. Si está abierto, ciérrelo.
- Si va a realizar una extracción doble, asegúrese de que el set de extracción de leche materna esté posicionado en ambos senos antes de encender el extractor.

#### Aumento de nivel de succión en extracción individual:

Si durante la extracción individual siente que la succión es superior a lo normal, verifique que la conexión de la tubería esté limpia y sin bloqueos.

## 8. INSTRUCCIONES PARA GUARDAR LECHE MATERNA

### Almacenamiento y directrices de descongelamiento de la leche materna para bebés saludables y nacidos a término

Consulte con su proveedor de atención médica o un Consultor de Internacional Certificado en Lactancia para instrucciones específicas de almacenamiento. Cuando congele su leche materna, almacénela en la parte de atrás del congelador y no hacia la puerta, ya que la temperatura de éste fluctúa cuando se abre y se cierra la puerta.

DÓNDE	TEMPERATURA	TIEMPO
A temperatura ambiente	66-78°F (19-26°C)	4 horas (ideal) hasta 6 horas (aceptable)
En un refrigerador	<39°F (<4°C)	72 horas (ideal) hasta 8 días (aceptable)
Congelador	0°F (-18°C)	3 meses (ideal) hasta 6 meses (aceptable)
Congelador a muy bajas temperaturas	-4°F (-20°C)	6 meses (ideal) hasta 12 meses (aceptable)

Fuente: La Liga Internacional de la Leche 2014

Anote la fecha en el recipiente de almacenaje y utilice primero la leche que lleva más tiempo en el congelador.

#### Descongelamiento de la leche

Descongele la leche en el refrigerador o coloque el recipiente debajo de un chorro de agua fría y entibie la temperatura del agua gradualmente hasta que la leche se descongele. La leche descongelada se puede mantener en el refrigerador hasta 24 horas.

**NOTA:** NO vuelva a congelar la leche si ha sido descongelada.

Mueva suavemente en forma circular el recipiente con leche descongelada antes de alimentar a su bebé para mezclar las capas de la leche. La leche materna no está homogeneizada y la “nata” subirá a la superficie del biberón. La leche materna puede variar en cuanto a color y consistencia, dependiendo de la hora del día en que se extrajo, los alimentos ingeridos por la madre y la edad del bebé cuando se extrajo la leche.

**NOTA:** ¡NO COLOQUE LECHE MATERNA EN EL MICROONDAS! El microondas altera la composición de la leche. También pueden crear “zonas calientes” en la leche que pueden quemar al bebé.

**NOTA:** NO descongele la leche materna con agua caliente o hirviendo.

## 9. BIBERÓN LANSINOH® CON TETINA NATURALWAVE®

**Probado clínicamente: reduce la confusión del pezón en bebés amamantados.**

La tetina patentada NaturalWave® permite al bebé replicar la acción de la succión natural aprendida en el seno.

Se recomienda amamantar al bebé preferiblemente al menos de 3-4 semanas, antes de introducir el uso de un biberón.

### Uso y almacenamiento:

Antes de usar el producto, revíselo y tire de la tetina en todas las direcciones para verificar su buen estado. Deseche el producto si observa que está dañado o defectuoso. Por seguridad e higiene, reemplace la tetina cada 7 semanas.

Antes de usarlo por primera vez, hierva todas las partes durante 5 minutos para esterilizarlas. Asegúrese de que todas las partes estén completamente sumergidas en agua y que floten libremente.

### Limpieza:

Antes de usarlo por primera vez, sumerja todos los componentes en agua hirviendo durante 5 minutos, deje que se enfríen y seque cuidadosamente todas las partes del biberón. Lave siempre todos los componentes del producto inmediatamente después de usarlo. La tetina puede lavarse con agua caliente jabonosa y enjuagarse con agua limpia. Se puede lavar en el lavaplatos en la rejilla superior solamente. Se puede lavar en el microondas usando una bolsa esterilizadora a vapor apta para microondas y con una máquina esterilizadora especial. No lo limpie con solventes ni químicos irritantes.

### Ensamblaje:

Cuando todas las partes estén completamente secas, inserte la tetina en la parte superior de la tapa con rosca. Ajuste de forma segura la tapa con rosca al biberón. Cuando llene totalmente el biberón, asegúrese de cerrarlo con la rosca en su lugar y posicione con cuidado la tetina en el centro de la rosca para activar la función “a prueba de derrames” del producto.

### Precauciones:

No exponga directamente el biberón al calor o la luz solar ni lo sumerja en desinfectante (solución esterilizante), ya que esto podría dañar la tetina. No limpie la tetina con solventes o



#### Sujeción

El bebé abre sus labios hacia fuera y se sujetan con firmeza a la areola.



#### Movimiento peristáltico de la lengua

La lengua del bebé se mueve “en forma de onda” para presionar el pezón y extraer la leche.



#### Ingestión

La parte posterior de la lengua del bebé se eleva para dirigir la leche al esófago.

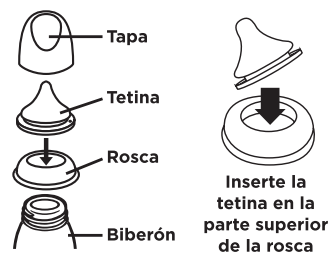

químicos irritantes ni permita que entre en contacto con dichas sustancias. Podría dañarse. Llénelo con la cantidad indicada de líquido y ajuste la tapa con rosca antes de usarlo. NO lo llene demasiado. NO se recomienda calentar el líquido en el microondas ya que puede provocar que el calentamiento no sea homogéneo y altas temperaturas localizadas. Si decide calentar el líquido de este modo, NO SELLE LOS BIBERONES. Muévelo bien antes de usar y verifique siempre la temperatura antes de alimentar a su bebé. El líquido caliente o calentado de manera desigual puede quemar la boca del bebé. No caliente el líquido colocando el biberón o la taza directamente sobre quemadores de gas o eléctricos, platos calentadores, en hornos eléctricos, etc. Lávelo después de cada uso. Algunos líquidos y soluciones estériles podrían opacar la silicona. Eso no altera ninguna de sus propiedades.

### ¡ADVERTENCIA!

¡NO CALIENTE LECHE MATERNA EN EL MICROONDAS! El microondas altera la composición de la leche y podrían crear “zonas calientes” en la leche que pueden quemar al bebé. Permitir que su niño use este producto por períodos prolongados fuera de las comidas regulares, o se quede dormido mientras toma en este biberón cualquier líquido que no sea agua, podría causarle caries prematuras o contribuir a su aparición. Este producto debe ser usado siempre bajo la supervisión de un adulto. Mantenga todas las partes que no use fuera del alcance de los niños. No deje solo al bebé cuando esté usando el biberón debido al riesgo de asfixia. Nunca use la tetina como chupete. Verifique siempre la temperatura de cualquier líquido antes de alimentar a su bebé.

## 10. DATOS TÉCNICOS

### 1. Fuente de energía

**Funcionamiento con baterías:** 6 baterías alcalinas tipo AA, todas conectadas en serie

**Tiempo de funcionamiento:** 30 minutos como mínimo; 2 horas como máximo. Los resultados dependen de la antigüedad de la batería y de la configuración de la bomba.

**Funcionamiento con el adaptador de CA:** Adaptador de CA de 110 Vca / 220 Vca con enchufe para pared, aislamiento galvanizado y voltaje de salida de 9 Vcc.

**Disipación de la energía del extractor:** 10.0 vatios máximo

**Regulación de voltaje:** Regulador de voltaje lineal con una baja caída de voltaje y protección contra cortocircuito

### 2. Sistema de control

**Unidad de control:** Microcontrolador con memoria de programa integral

**Memoria de programa:** Memoria RAM de 2K, 32K flash ROM

**INTERFAZ DE USUARIO:** Pantalla LCD con luz LED, teclado numérico de silicona

**Control doble / simple:** Extracción de leche simple / doble

**Modo del ritmo de extracción ajustable:** 3 modos del ritmo de extracción seleccionables, controlados desde el teclado numérico

**Nivel de succión ajustable:** 8 niveles de succión seleccionables, controlados desde el teclado numérico

**Nivel de succión:** Mínimo de 80 mmHg, máximo de 220 mmHg

### Datos técnicos

#### Versión Bluetooth 4.1

Rango hasta los 10m

#### Requerimientos de energía

Adaptador de CA (incluido)

Adaptador de CA con enchufe estilo estadounidense

Enchufe de pared, 110Vac/220Vac

Adaptador de CA con aislamiento galvánico

Adaptador de voltaje con 9 Vcd de salida

Baterías (no incluidas)

6 baterías AA de 1.5 voltios, alcalinas

Cumplimiento de normas vigentes

Adaptador Power Bridge: Aprobación de UL (E302267) y CSA aprobado con el adaptador de corriente para Estados Unidos.

Adaptador Shenz: UL (E314167)

### Cumplimiento de normas vigentes

Parte aplicada tipo BF

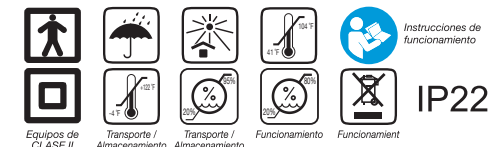

Para el mantenimiento de su adaptador siga estas instrucciones



**NO use el adaptador si el dispositivo está dañado.**

**Advertencia: Los niños pueden ESTRANGULARSE con el cable. Mantenga los cables fuera del alcance de los niños.**



## 11. GARANTIA

### Garantía limitada de productos de consumo (Estados Unidos)

Se garantiza al comprador consumidor original (el "comprador") que este producto no tiene defectos en los materiales ni en la mano de obra que no sean comercialmente aceptables, durante el período de un año a partir de la fecha de compra, en el mecanismo del extractor (cuerpo y motor del extractor) y, durante un período de 90 días a partir de la fecha de compra, en todos los demás componentes del producto. Esta garantía solo se proporciona para los productos comprados en los Estados Unidos y los repuestos enviados dentro de los Estados Unidos. La cobertura de la garantía se extingue si usted (1) vende o transfiere de otra forma este producto a otra persona; (2) realiza algún mantenimiento o reparación de este producto de manera inadecuada o incorrecta; (3) usa cualquier repuesto que no sea de la marca Lansinoh® con este producto; o (4) hace un uso indebido, abuso o alteración del producto.

Esta garantía le otorga derechos legales específicos y también puede tener otros derechos, que pueden variar según el lugar.

LANSINOH® NO REALIZA NINGUNA GARANTÍA EXPRESA NI IMPLÍCITA DE NINGÚN TIPO SOBRE EL PRODUCTO QUE NO SEAN LAS GARANTÍAS QUE SE ESTABLECEN EXPLÍCITAMENTE EN LA PRESENTE. CUALQUIER GARANTÍA IMPLÍCITA, INCLUIDA CUALQUIER GARANTÍA IMPLÍCITA DE COMERCIABILIDAD O CUALQUIER GARANTÍA IMPLÍCITA DE IDONEIDAD PARA UN FIN PARTICULAR, EN LA MEDIDA QUE LO PERMITA LA LEY, SERÁ DE DURACIÓN LIMITADA A UN PERÍODO DE 90 DÍAS A PARTIR DE LA FECHA DE COMPRA DEL COMPRADOR ORIGINAL.

En caso de que Lansinoh® determine que el producto no cumple con la garantía limitada mencionada, como único y exclusivo recurso del comprador, Lansinoh® reparará o, a elección de Lansinoh®, reemplazará este producto sin cobrar el reemplazo, los repuestos o la mano de obra. No se proporciona ningún reemplazo ni reparación fuera de los Estados Unidos.

NOTA: El comprador se hará cargo de todos los gastos de devolución de este producto a Lansinoh®.

Se recomienda utilizar únicamente los repuestos de la marca Lansinoh® para los productos de lactancia de Lansinoh®.

### **EN LA MEDIDA QUE LO PERMITA LA LEY, LANSINOH® NO SERÁ RESPONSABLE DE NINGÚN DAÑO INCIDENTAL NI INDIRECTO, QUE INCLUYEN, ENTRE OTROS, LOS COSTOS DE REEMPLAZO QUE SURJAN DEL INCUMPLIMIENTO DE CUALQUIER GARANTÍA EXPRESA O IMPLÍCITA.**

Si quiere hacer un reclamo conforme a esta garantía, debe devolver el producto a Lansinoh® Laboratories Inc., en un envío prepagado, junto con su contrato de compra fechado u otra constancia de compra fechada y una breve descripción acerca del problema, junto con un número de Autorización de reemplazo (Replacement Authorization, RA). Puede obtener el número de Autorización de reemplazo y la dirección de envío si se comunica con el número de teléfono o la dirección de correo electrónico que se proporcionan más abajo.

Los artículos que se devuelvan sin un número de Autorización de reemplazo asociado se regresarán al remitente.

Para obtener la dirección de devolución de productos o un número de Autorización de reemplazo:

**800-292-4794 | [customerservice@lansinoh.com](mailto:customerservice@lansinoh.com)**

### Declaración sobre Compatibilidad Electromagnética (EMC)

Para uso informativo solamente

#### Declaración de conformidad con la FCC:

Este equipo ha sido probado y cumple con los límites de un dispositivo digital de Clase B, de acuerdo con la parte 15 de las normas FCC. Estos límites están diseñados para proporcionar una protección razonable contra interferencias perjudiciales en una instalación residencial. Este equipo genera, utiliza y puede irradiar energía de radiofrecuencia y, si no se instala y utiliza de acuerdo con las instrucciones, puede causar interferencias perjudiciales en las radiocomunicaciones. Sin embargo, no hay garantía de que no se produzcan interferencias en una instalación particular. Si este equipo causa interferencia dañina a la recepción de radio o televisión, lo cual puede comprobarse encendiendo y apagando el equipo, se recomienda al usuario que intente corregir la interferencia mediante una o más de las siguientes medidas:

- Reoriente o traslade la antena receptora
- Incremente la separación entre el equipo y el receptor
- Conecte el equipo en un enchufe en un circuito diferente del cual el receptor está conectado
- Consulte con el vendedor o un técnico experto en radio/televisión para más ayuda

#### Apilamiento:

Este aparato no debe usarse al lado de o apilado sobre otros equipos. Y si esto fuera necesario, debe prestar atención para verificar que funcione correctamente en la configuración en que será usado.

#### Desecho:

El símbolo que se encuentra en el producto o en la superficie del paquete del producto indica que éste no debe desecharse con otros residuos domésticos. Es responsabilidad del usuario desechar correctamente el producto o facilitar su reciclaje. Para obtener más información sobre los puntos de recolección del reciclaje, comuníquese con sus autoridades locales o con el Servicio de Atención al Cliente de Lansinoh.





©2019 Lansinoh® Laboratories, Inc. Alexandria, VA. USA

DE53250IF0819